

6. Wiring diagram, blockdiagram, supply diagram and testpoints

Blockdiagram

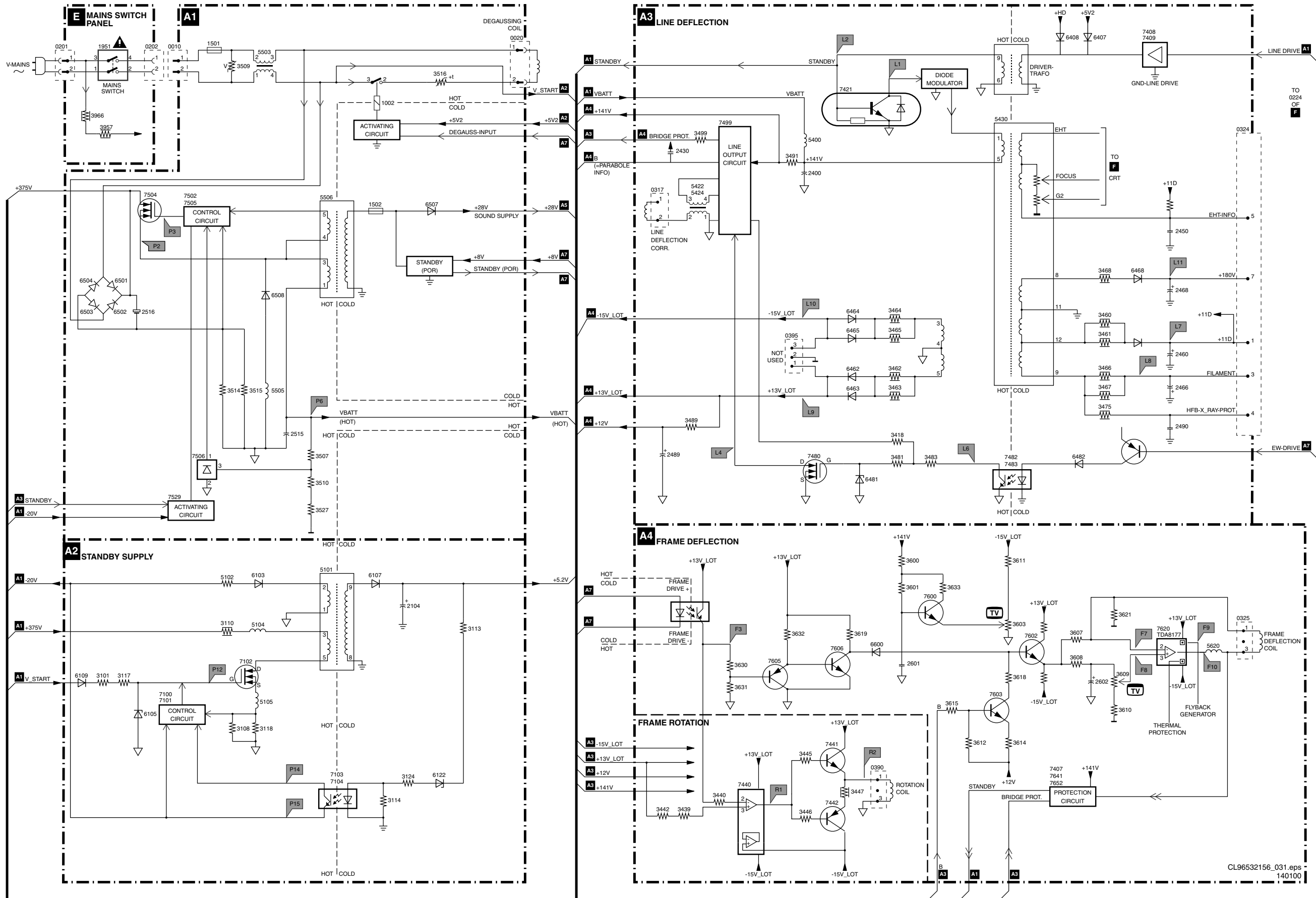

Blockdiagram

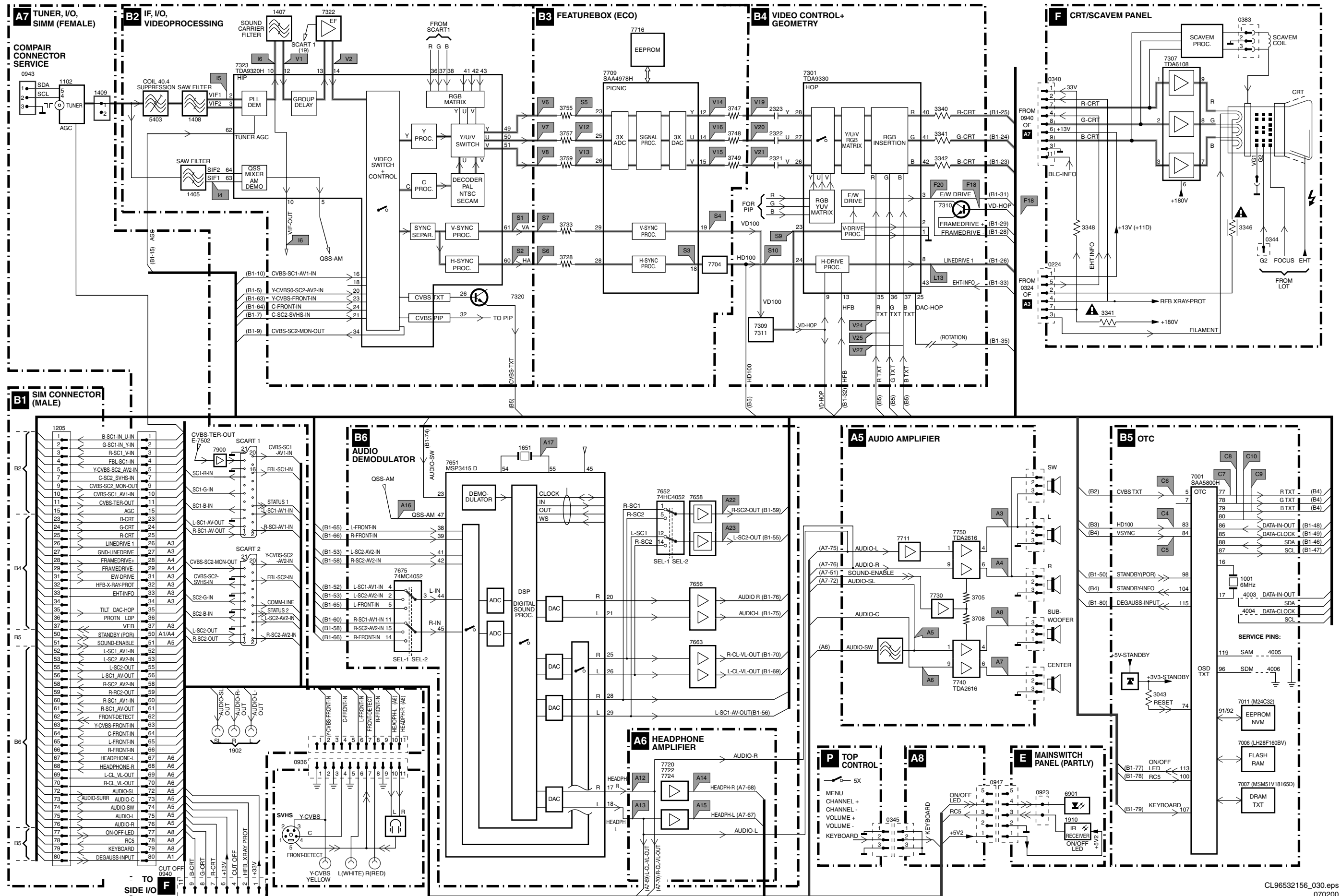

Testpoint overview LSP panel

Large Signal panel (LSP)
(copper side)

Warning
All alignments
are on hot-part !

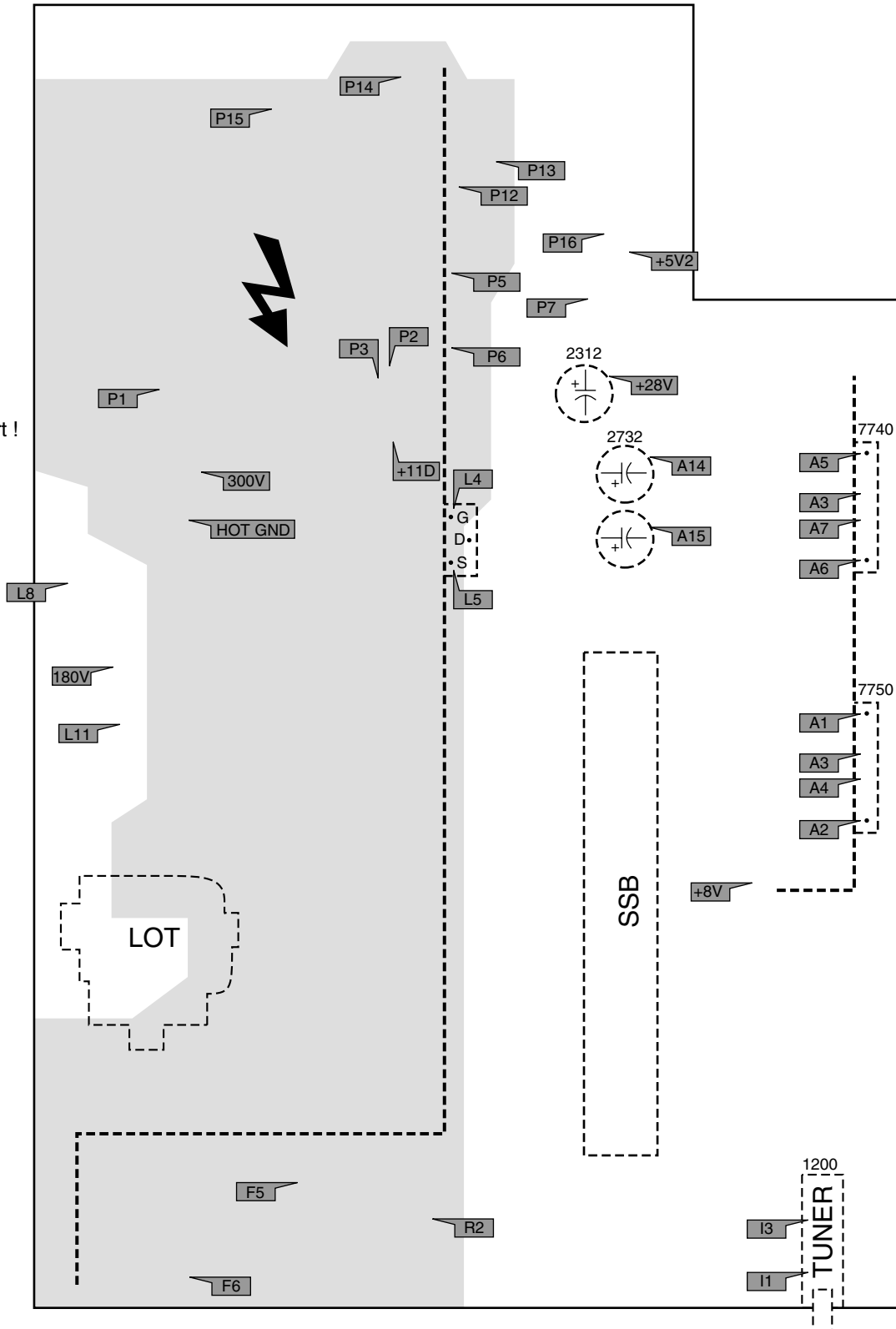

Testpoint overview CRT panel

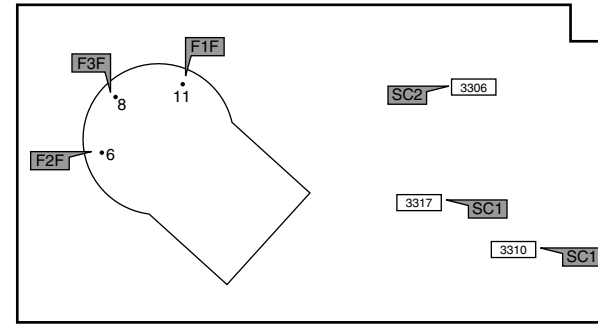

Line deflection

2400 A7	2421 F6	2450 C9	2469 D10	3406 E1	3426 C5	3468 D9	3491 D6	5423 B5	5467 E5	6465 B10	7482 G3
2401 C7	2422 F6	2455 C10	2480 E6	3407 E2	3431 E7	3469 E10	3495 E4	5424 F7	6406 E1	6466 F10	7483 F3
2409 E2	2423 F5	2459 E10	2488 A5	3409 B3	3450 C9	3475 F9	3499 G5	5425 C5	6407 C2	6468 D10	9401 D7
2412 D2	2425 B5	2460 D11	2489 G7	3410 A2	3451 C9	3481 E6	4417 C3	5426 A4	6408 B2	6480 D4	9408 B3
2413 D2	2426 B5	2461 D10	2490 F10	3411 C2	3460 D10	3483 F3	4482 G3	5430 C8	6421 A5	6481 E6	9423 B5
2414 D3	2429 D4	2462 A10	2491 D6	3414 E2	3461 E10	3484 F2	4483 F3	5460 E9	6422 B5	6482 F2	9425 C5

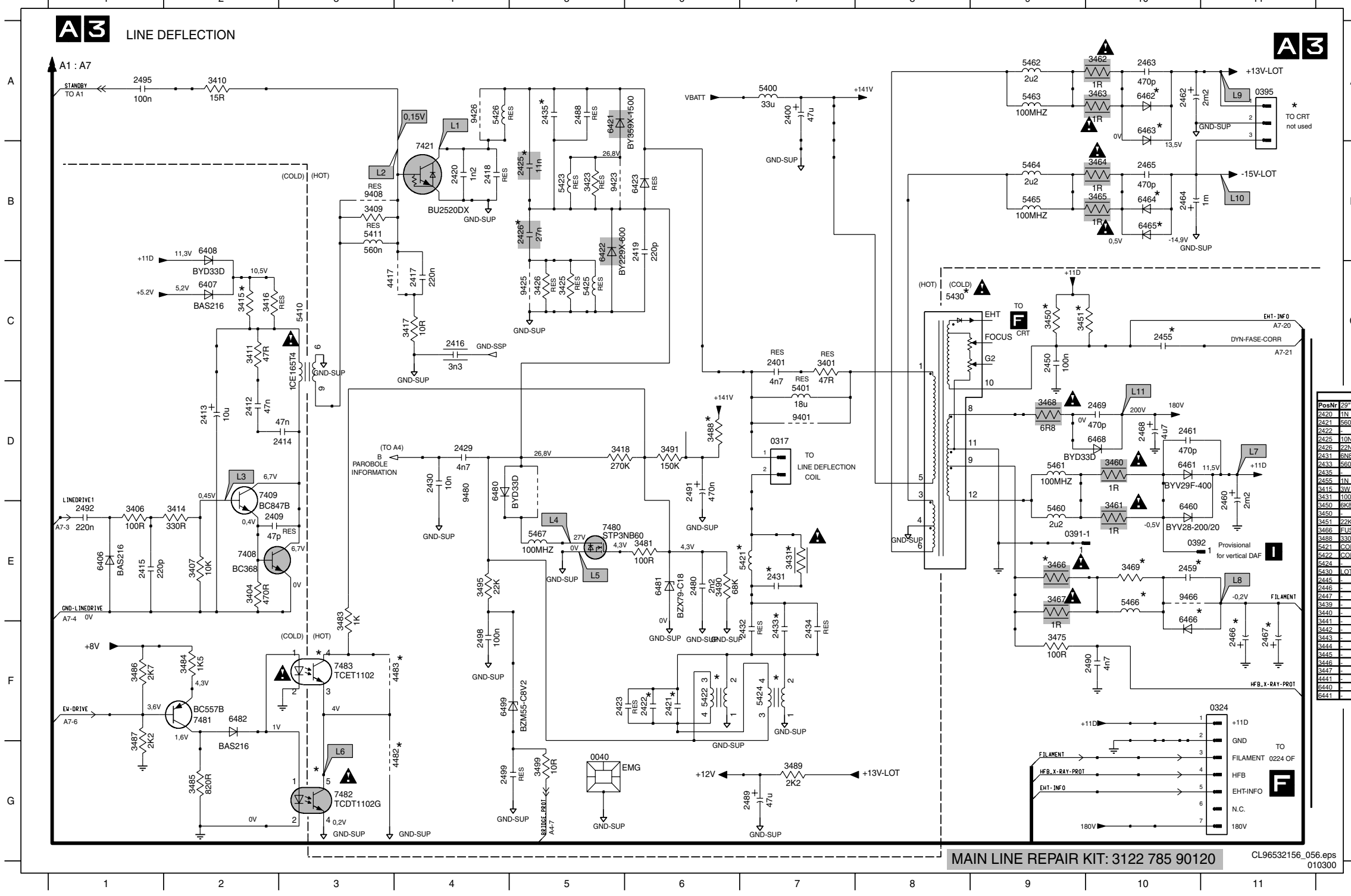
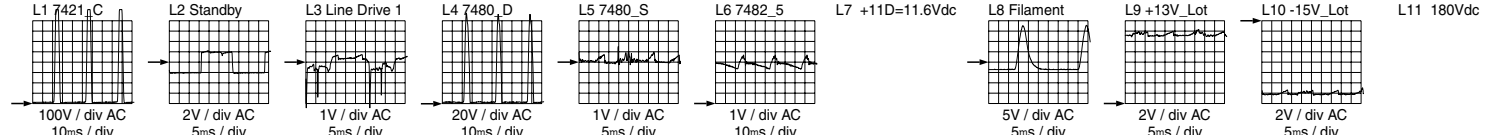

Diversity Lamp Signal Panel (A3)				
Pos#	25"	25"	25"	32" WS
2420	1N	1N	560P	1N
2421	560N	560N	470N	1N
2422			21U2	21U2
2425	10N	8N1	11N	11N
2426	22N	24N	24N	24N
2431	8N3	3N3	3N3	3N3
2433	560N	350N	470N	430N
2435			8N1	
2455	1N		3N3	3N3
3415	3W 15R	3W 15R	PR03 12R	PR03 12R
3420	100R	220R	220R	220R
3450	8K2		10K	10K
3451	22K	22K	10K	10K
3466	FUSE 8R2	8R8	FUSE 8R2	1R
3488	330K	220K	220K	220K
5421	COI LINCOR DRUM	COI LINCOR DC12 8MH	COI LINCOR DRUM	COI LINCOR DRUM
5422	COI BRIDGE		COI BRIDGE	COI BRIDGE
5424			COI BRIDGE	COI BRIDGE
5430	LOT 30KV ISO ELDR	LOT PWRS1 27K5	LOT PWRS1 30KV	LOT PWRS1 30KV
2445				1U
2446				470P
2447				470P
3439				100R
3440				22K
3441				470K
3442				470K
3443				100R
3444				39K
3445				2K2
3446				2K2
3447				22R
4441				0.1UMF
5440				5MAS216
5441				5MAS216

MAIN LINE REPAIR KIT: 3122 785 90120
 CL96532156_056.eps
 010300

Frame deflection

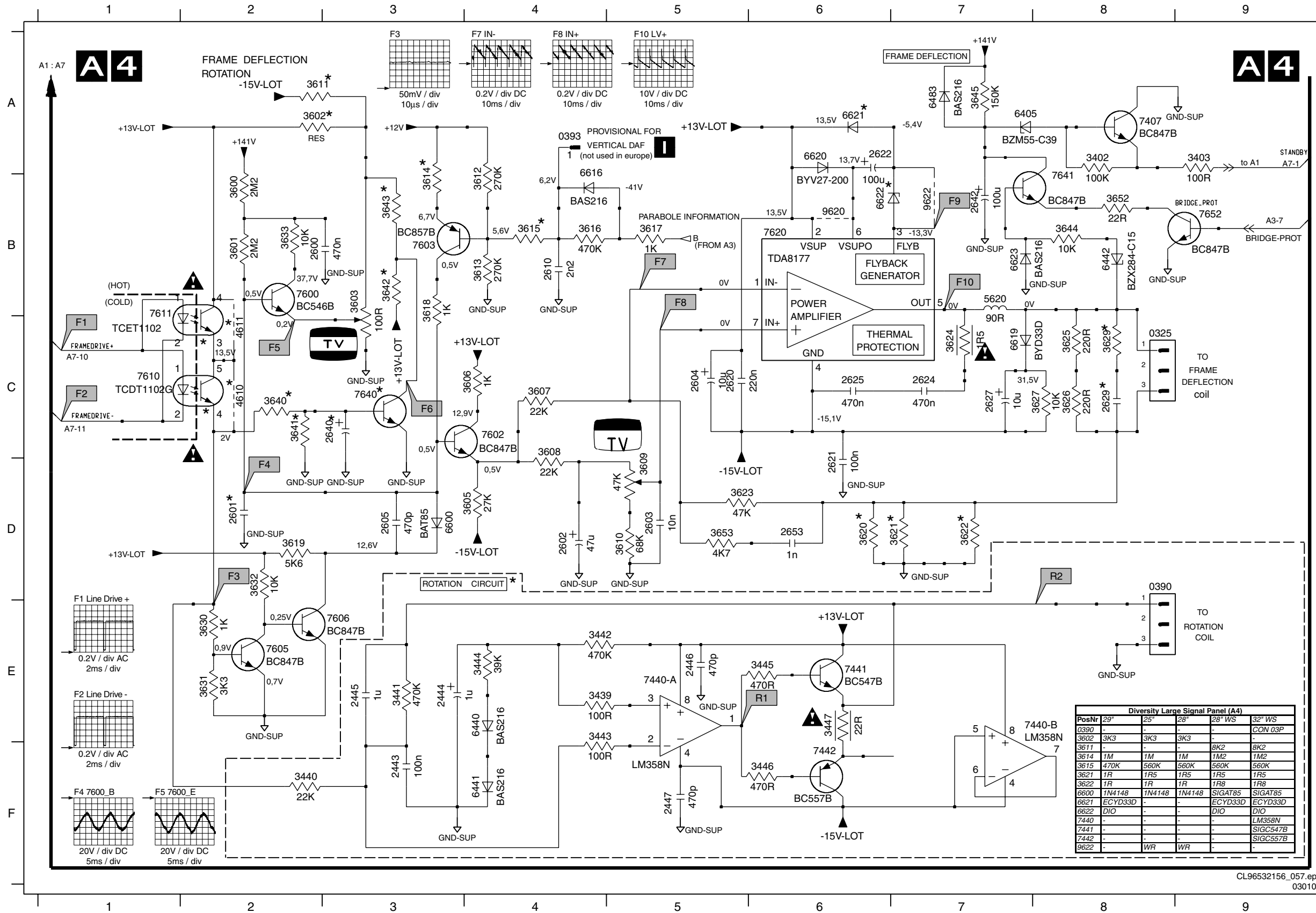

- 0325 C8
- 0390 D8
- 0393 A4
- 2443 F3
- 2444 E3
- 2445 E3
- 2446 E5
- 2447 F5
- 2600 B2
- 2601 D2
- 2602 D4
- 2603 D5
- 2604 C5
- 2605 D3
- 2610 B4
- 2620 C5
- 2621 D6
- 2622 A6
- 2624 C7
- 2625 C6
- 2627 C7
- 2629 C8
- 2640 C3
- 2642 B7
- 2653 D6
- 3402 A8
- 3403 A9
- 3439 E4
- 3440 F2
- 3441 E3
- 3442 E4
- 3443 E4
- 3444 E4
- 3445 E6
- 3446 F6
- 3447 E6
- 3600 B2
- 3601 B2
- 3602 A2
- 3603 B3
- 3605 D4
- 3606 C4
- 3607 C4
- 3608 C4
- 3609 D5
- 3610 D5
- 3611 A2
- 3612 B4
- 3613 B4
- 3614 B3
- 3615 B4
- 3616 B4
- 3617 B5
- 3618 B3
- 3619 D2
- 3620 D6
- 3621 D7
- 3622 D7
- 3623 D5
- 3624 C7
- 3625 C8
- 3626 C8
- 3627 C8
- 3629 C8
- 3630 E2
- 3631 E2
- 3632 D2
- 3633 B2
- 3640 C2
- 3641 C2
- 3642 B3
- 3643 B3
- 3644 B8
- 3645 A7
- 3652 B8
- 3653 D5
- 4610 C2
- 4611 C2
- 5620 B7
- 6405 A7
- 6440 E4
- 6441 F4
- 6442 B8
- 6483 A7
- 6600 D3
- 6616 B4
- 6619 C7
- 6620 A6
- 6621 A6
- 6622 B6
- 6623 B7
- 7407 A8
- 7440-A E5
- 7440-B E7
- 7441 E6
- 7442 F6
- 7600 B2
- 7602 C4
- 7603 B3
- 7605 E2
- 7606 E3
- 7610 C1
- 7611 C1
- 7620 B6
- 7640 C3
- 7641 B8
- 7652 B9
- 9620 B6

Audio amplifier

A5 AUDIO AMPLIFIER

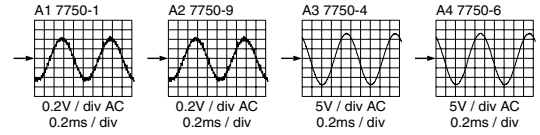
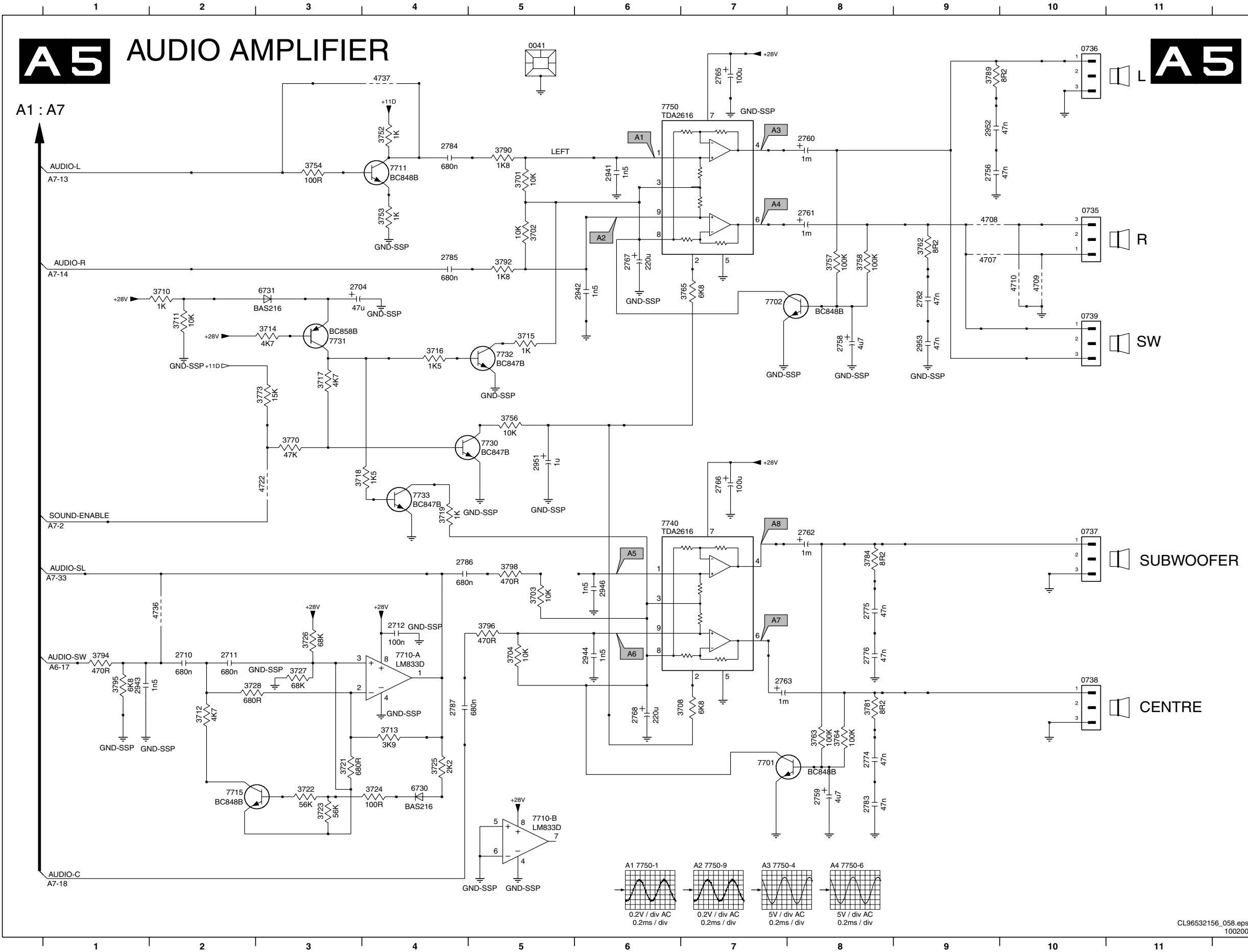

- 0041 A5
- 0735 B10
- 0736 A10
- 0737 E10
- 0738 F10
- 0739 C10
- 2704 C3
- 2710 F2
- 2711 F2
- 2712 F4
- 2756 B9
- 2758 C8
- 2759 H8
- 2760 A8
- 2761 B8
- 2762 E8
- 2763 F7
- 2765 A7
- 2766 E7
- 2767 B6
- 2768 G6
- 2774 G8
- 2775 F8
- 2776 F8
- 2782 C9
- 2783 H8
- 2784 A4
- 2785 B4
- 2786 E4
- 2787 G4
- 2941 B6
- 2942 C6
- 2943 G1
- 2944 F6
- 2946 F6
- 2951 D5
- 2952 A9
- 2953 C9
- 3701 B5
- 3702 B5
- 3703 F5
- 3704 F5
- 3708 G7
- 3710 C2
- 3711 C2
- 3712 G2
- 3713 G4
- 3714 C3
- 3715 C5
- 3716 C4
- 3717 D3
- 3718 E3
- 3719 E4
- 3721 G3
- 3722 H3
- 3723 H3
- 3724 H4
- 3725 G4
- 3726 F3
- 3727 F3
- 3728 G2
- 3752 A4
- 3753 B4
- 3754 B3
- 3756 D5
- 3757 B8
- 3758 B8
- 3762 B9
- 3763 G8
- 3764 G8
- 3765 C7
- 3770 D3
- 3773 D3
- 3781 G8
- 3784 E8
- 3789 A9
- 3790 A5
- 3792 B5
- 3794 F1
- 3795 G1
- 3796 F5
- 3798 E5
- 4707 B9
- 4708 B9
- 4709 C10
- 4710 C10
- 4722 E3
- 4736 F2
- 4737 A4
- 6730 H4
- 6731 C3
- 7701 G7
- 7702 C7
- 7710-A F4
- 7710-B H5
- 7711 B4
- 7715 H2
- 7730 D5
- 7731 C3
- 7732 C5
- 7733 E4
- 7740 E6
- 7750 A6

Headphone amplifier

Front

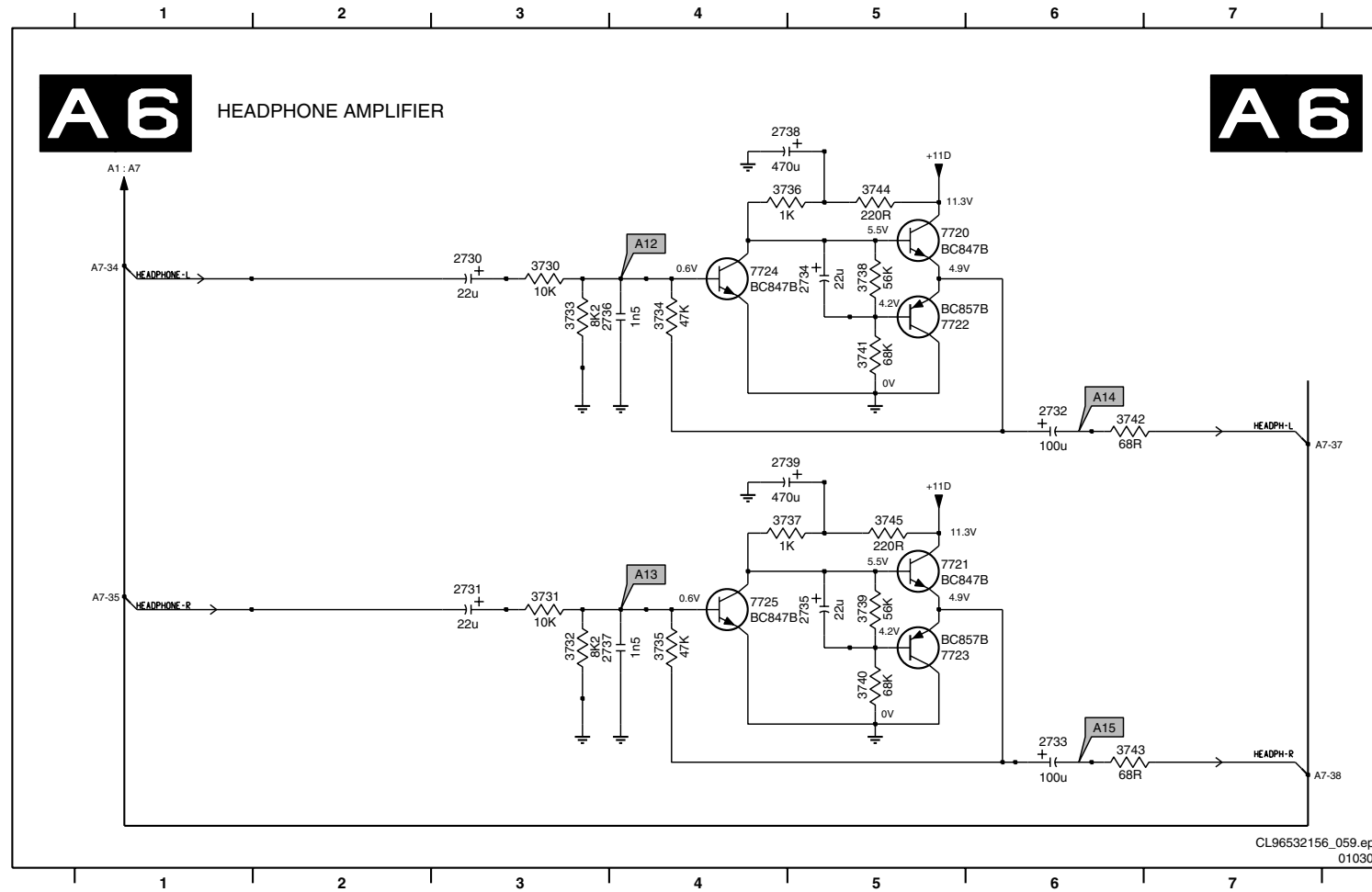

- 2730 A3
- 2731 C3
- 2732 B6
- 2733 D6
- 2734 B5
- 2735 C5
- 2736 B4
- 2737 D4
- 2738 A4
- 2739 C4
- 3730 B3
- 3731 C3
- 3732 D3
- 3733 B3
- 3734 B4
- 3735 D4
- 3736 A4
- 3737 C4
- 3738 B5
- 3739 C5
- 3740 D5
- 3741 B5
- 3742 B6
- 3743 D6
- 3744 A5
- 3745 C5
- 7720 A5
- 7721 C5
- 7722 B5
- 7723 D5
- 7724 B4
- 7725 C4

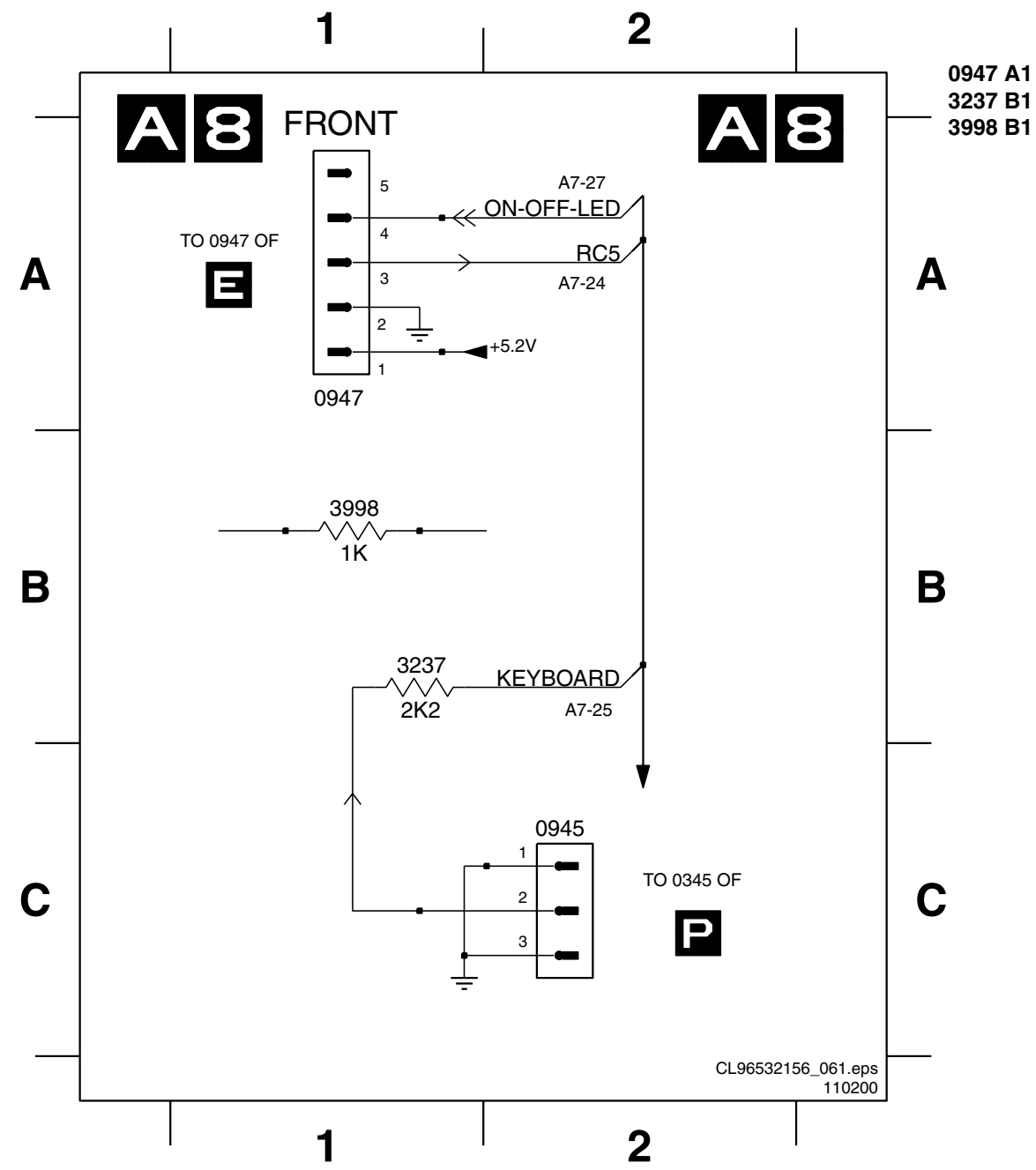

- 0947 A1
- 3237 B1
- 3998 B1

LSP (copper side overview)

	1	2	3	4	5	6	7	8	9	10		
A				0010 A9	2467 A5	2920 E1	3510 D6	3735 E5	4521 D7	6464 C2	9202 F2	9929 F3
				0020 C8	2468 A5	2923 F1	3511 D7	3736 D5	4522 D7	6465 C2	9203 F5	9930 E1
				0030 A7	2469 A4	2924 F1	3512 C7	3737 E5	4610 D1	6466 A5	9204 F6	9931 G1
				0035 A7	2480 C6	2925 F1	3513 B7	3738 D5	4611 D1	6468 A4	9205 F6	9932 E2
				0040 D5	2488 C4	2926 E3	3514 C7	3739 E5	4701 F5	6480 C5	9206 F5	9933 E3
				0041 G5	2489 C1	2927 F3	3515 B6	3740 E5	4702 G5	6481 D6	9207 E4	9934 F3
				0045 F7	2490 A6	2941 G4	3516 C8	3741 D5	4707 F5	6482 D2	9208 G2	9935 F2
				0317 B4	2491 D2	2942 G4	3518 C7	3742 F5	4708 F6	6483 C2	9209 E4	9936 E4
				0324 A6	2492 D4	2943 F5	3519 C7	3743 E5	4709 F6	6499 C5	9210 G3	9943 E3
				0325 A1	2495 D3	2944 G5	3520 C7	3744 D5	4710 F6	6501 A7	9211 G3	9944 E4
				0390 D1	2498 B5	2946 G6	3521 A9	3745 E5	4722 F5	6502 A7	9212 G2	9945 E5
				0391 A2	2499 C5	2951 G5	3522 C7	3752 F5	4723 G6	6503 A7	9213 E1	9946 F3
				0392 A4	2501 C7	2952 F6	3523 D7	3753 F5	4724 F5	6504 A6	9214 E5	9947 E5
				0393 C1	2502 C7	2953 F4	3524 C7	3754 F5	4736 F5	6505 C6	9215 E4	9948 D4
				0395 B1	2503 D7	3101 C9	3525 C7	3756 G5	4737 F5	6506 C7	9216 F2	9950 D4
				0735 F6	2505 A6	3102 D9	3526 B6	3757 F6	4910 E1	6507 E7	9217 E2	9951 D5
				0736 F6	2507 B9	3103 D9	3527 D6	3758 F5	4911 F2	6508 C7	9218 E1	9952 D4
				0737 F7	2508 A7	3104 C9	3528 E8	3762 F4	4912 E4	6510 B6	9220 E1	9957 F3
				0738 F6	2509 A7	3105 D9	3529 E8	3763 G6	4913 F1	6511 D8	9221 G2	9958 E5
				0739 F5	2510 B6	3106 E9	3530 D7	3764 F6	4914 E1	6512 D8	9222 F6	9960 E3
				0933 F1	2512 E8	3107 D9	3531 C7	3765 G5	4916 G1	6514 D6	9223 F4	9961 F3
				0934 E1	2513 D7	3108 C9	3533 D6	3770 F5	4917 F1	6515 B8	9224 F6	9962 F3
				0935 F1	2514 D7	3110 C8	3535 E6	3773 F5	4919 E4	6516 D7	9225 D1	9963 F5
				0936 E4	2515 C6	3113 E9	3536 E6	3781 F6	4920 E1	6517 D6	9226 F1	9964 F5
				0937 G2	2516 B7	3114 E9	3537 E6	3784 F7	4922 G3	6518 C7	9227 F1	9965 F2
				0938 F1	2517 A6	3117 D9	3538 E6	3789 F6	4923 E5	6520 E7	9228 F1	9966 F5
				0939 F2	2518 C7	3118 C9	3539 E6	3790 G4	4924 E5	6521 E6	9229 G1	9967 D5
				0940 E2	2519 E7	3120 E9	3540 D6	3792 G5	4925 E5	6522 E6	9230 E2	9968 D6
				0942 G3	2520 C7	3123 E9	3541 E6	3794 F5	4926 F5	6600 C1	9231 E2	9969 F3
				0943 G1	2521 A6	3124 E9	3542 B6	3795 F5	4927 F5	6616 B1	9401 B4	9970 F2
				0945 E10	2523 C6	3125 C10	3543 C7	3796 F5	4928 F5	6619 A1	9402 B1	9971 F2
				0946 G2	2528 E8	3126 C10	3544 B7	3798 G5	4929 G1	6620 A1	9403 B1	9972 G1
				0947 A10	2530 D7	3127 C9	3600 C1	3900 D1	4932 E1	6621 A1	9404 B1	9976 D1
				0948 G2	2531 D6	3200 G1	3601 C1	3901 D1	4934 G3	6622 A1	9408 C2	9980 E2
				1001 A8	2535 E6	3201 G1	3602 B1	3902 D1	4935 E1	6623 B2	9412 C3	9981 F1
				1002 D8	2536 E7	3237 E9	3603 B1	3903 D1	4936 E1	6730 G4	9414 C3	9982 F1
				1003 A6	2537 A8	3250 G1	3605 A1	3905 E1	4937 E1	6731 G4	9418 B1	9983 F1
				1200 G1	2538 B7	3280 G3	3606 B1	3906 E1	5101 E8	7100 C9	9421 C2	9984 F2
				1201 F1	2600 C1	3281 G3	3607 A1	3907 E1	5102 D9	7101 C9	9423 C4	9985 G2
				1205 E3	2601 C1	3282 G3	3608 A1	3908 F1	5103 E8	7102 D8	9424 D1	9987 F2
				1501 B9	2602 B1	3401 B4	3609 A1	3909 F1	5104 D8	7103 E9	9425 C5	9988 F2
				1503 B7	2603 A1	3402 D3	3610 A1	3910 E1	5105 C8	7104 E9	9426 C4	9989 E3
				1901 E1	2604 A1	3403 D3	3611 B1	3911 E1	5110 E7	7280 G3	9428 C2	9990 E2
				1902 F1	2605 C1	3404 D3	3612 B1	3913 E1	5115 E7	7407 D3	9429 C4	9991 F4
				2101 D9	2610 B1	3406 D4	3613 B1	3915 E1	5200 G2	7408 D3	9430 C3	9992 F4
				2102 D9	2620 A1	3407 D4	3614 B1	3916 E1	5400 A6	7409 D4	9431 A1	9993 F2
				2103 D9	2621 A1	3409 C2	3615 B1	3918 E1	5401 B4	7421 D3	9466 A5	9994 F2
				2104 E8	2622 A1	3410 D4	3616 B1	3919 E1	5410 D2	7440 C1	9480 C5	9995 F2
				2105 C9	2624 A1	3411 D3	3617 C1	3920 D1	5411 C3	7441 C1	9501 B7	9996 F3
				2106 C9	2625 A1	3414 D4	3618 B1	3921 D2	5421 B4	7442 C1	9502 B7	9997 G2
				2107 E9	2627 A1	3415 D4	3619 C1	3922 E2	5422 C6	7480 D5	9503 B7	9998 G3
				2108 C9	2629 A1	3416 D4	3620 B1	3923 D1	5423 C5	7481 D2	9504 B7	9999 F4
				2109 E9	2640 B1	3417 C4	3621 B1	3924 D1	5424 C5	7482 D2	9505 D8	
				2110 C9	2642 C2	3418 C6	3622 B1	3925 F1	5425 C5	7483 D2	9511 C7	
				2111 C9	2653 A1	3423 C4	3623 A1	3928 F1	5426 C4	7502 C8	9512 C7	
				2113 E8	2704 G4	3425 C5	3624 A1	3929 F1	5430 B3	7504 C7	9513 C7	
				2114 B9	2710 F5	3426 C5	3625 A1	3930 F1	5460 A3	7505 C8	9514 C8	
				2200 F1	2711 F4	3431 B4	3626 A1	3932 F1	5461 A3	7506 D8	9515 E6	
				2201 G1	2712 F4	3439 C1	3627 B1	3935 F1	5462 C2	7510 E6	9517 E7	
				2202 G1	2730 D4	3440 C1	3629 A1	3936 F1	5463 C2	7511 E6	9518 C7	
				2203 G1	2731 E4	3441 C1	3630 D1	3937 F1	5464 C3	7528 E7	9519 C8	
				2400 B5	2732 E6	3442 C1	3631 D1	3938 F1	5465 C3	7529 D7	9520 E6	
				2401 B4	2733 E6	3443 C1	3632 C1	3939 F1	5466 A5	7600 C1	9523 D7	
				2409 D3	2734 D5	3444 D1	3633 C1	3940 F1	5467 C5	7602 B1	9524 D7	
				2412 D3	2735 E5	3445 C1	3640 B1	3941 F1	5503 B8	7603 B1	9525 C7	
				2413 D3	2736 E5	3446 C1	3641 B1	3942 E1	5504 B8	7605 C1	9526 A7	
				2414 D3	2737 E5	3447 C1	3642 B1	3944 A1	5505 C7	7606 C1	9528 A1	
				2415 D4	2738 D5	3450 A6	3643 B1	3945 E1	5506 D7	7610 D1	9622 A1	
				2416 D3	2739 E5	3451 A5	3644 A1	3946 D1	5510 A6	7611 D1	9623 B2	
				2417 D4	2756 F6	3460 A4	3645 C2	3970 F3	5620 A1	7620 A1	9624 B3	
				2418 C3	2758 F5	3461 A4	3652 C3	3971 F3	6103 D9	7640 B1	9705 G7	
				2419 C5	2759 G6	3462 C2	3653 A1	3972 F3	6105 D9	7641 C2	9707 G4	
				2420 C3	2760 F6	3463 C1	3701 G4	3991 E1	6106 C9	7652 B6	9712 F5	
				2421 B6	2761 F3	3464 C3	3702 G3	3992 E1	6107 E8	7701 G6	9713 G4	
				2422 B6	2762 G6	3465 C2	3703 G6	3993 E1	6108 B9	7702 F4	9714 G4	
				2423 B5	2763 G6	3466 A5	3704 G5	3994 E1	6109 B9	7710 F4	9715 G4	
				2425 C4	2765 G4	3467 A5	3708 G5	3995 E2	6111 E8	7711 F5	9718 G4	
				2426 C4	2766 F7	3468 A4	3710 G4	3996 E2	6120 E9	7715 F4	9720 G3	
				2429 C5	2767 G4	3469 A5	3711 G4	3997 E2	6121 E9	7720 D5	9721 G6	
				2430 C6	2768 G6	3475 A5	3712 F4	3998 E10	6122 E9	7721 E5	9722 G4	
				2431 B4	2774 F6	3481 D6	3713 F4	3999 F2	6200 G1	7722 D5	9723 F5	
				2432 B5	2775 F7	3483 D2	3714 G4	4102 E9	6201 G1	7723 E5	9906 D6	
				2433 B4	2776 F7	3484 D2	3715 G4	4103 E9	6202 G1	7724 D5	9907 E3	
				2434 B5	2782 F4	3485 D2	3716 G4	4401 C1	6203 G1	7725 E5	9908 E3	
				2435 C4	2783 F6	3486 D2	3717 G4	4402 C1	6204 G1	7730 G4	9909 E2	
				2443 C1	2784 G5	3487 D2	3718 G5	4403 A1	6205 G1	7731 G4	9910 E2	
				2444 D1	2785 G5	3488 D1	3719 G6	4404 C6	6405 C2	7732 G4	9911 E2	
				2445 D1	2786 G5	3489 B1	3721 F4	4405 D2	6406 D4	7733 G6	9912 E2	
				2446 C1	2787 F5	3490 D6	3722 F4	4406 A1	6407 D4	7740 G5	9913 E2	
				2447 C1	2902 D1	3491 D1	3723 F4	4407 A1	6408 D4	7750 G4	9914 E3	
				2450 A2	2903 D1	3495 C5	3724 F4	4408 B1	6421 D4	7900 E1	9915 E3	
				2455 D2	2906 D1	3499 C5						

LSP (copper side part1)

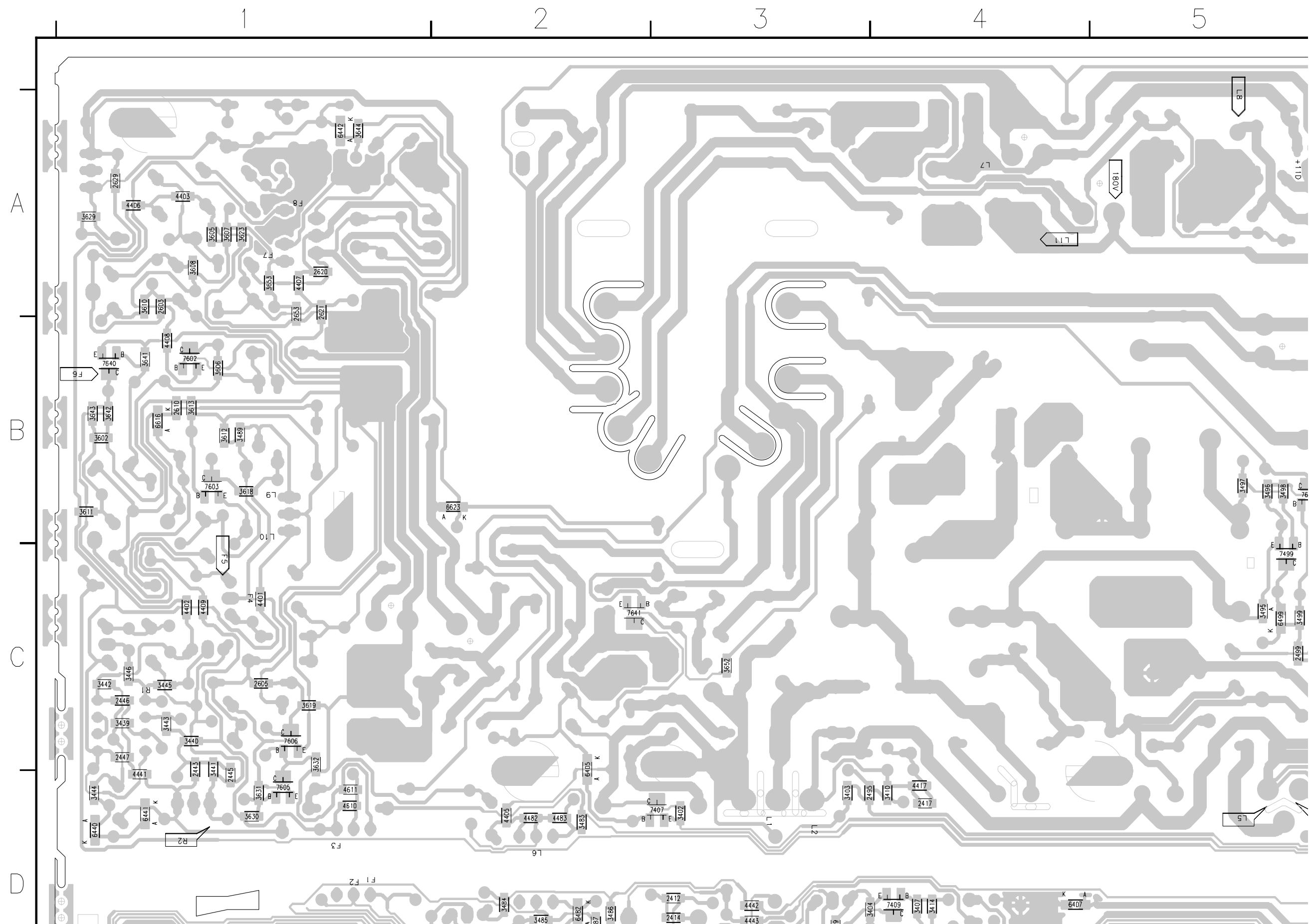

LSP (copper side part3)

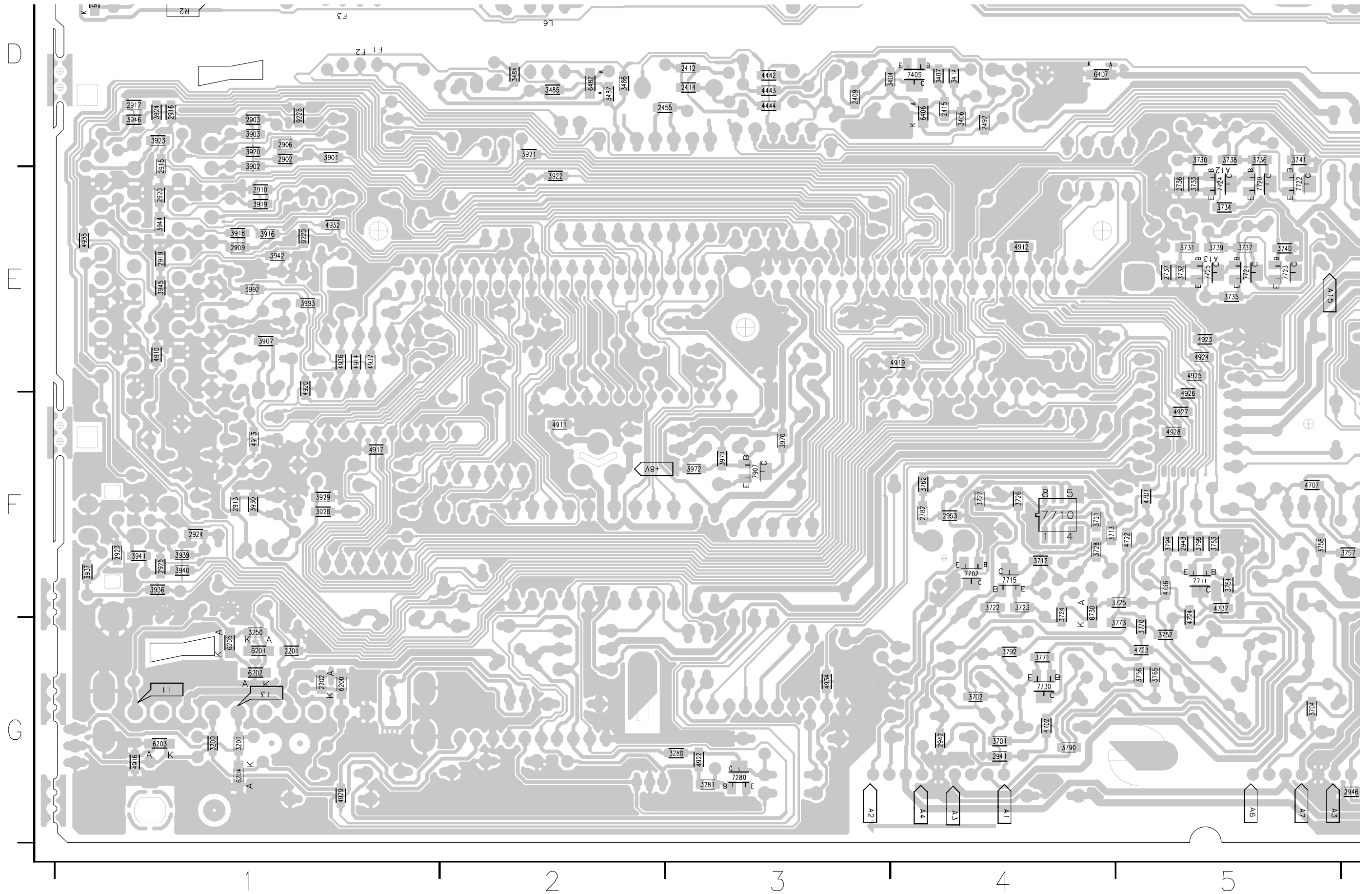

Sim connector (male)

v5 G2	v9 G3	v13 G4	v17 G5	v21 G5	v25 G6	v29 G7	v33 G8	v37 G9	v41 G9	v45 G10	v49 G11	v53 G11	v57 G12	v61 G12	v65 G7	2901 G12	2905 G6	2909 G9	2913 G10	2917 G10	5013 F8	5017 F9	5021 F13	5914 F9	5918 F10	5922 F11	5926 F12	5930 F12	5934 F7
v6 G2	v10 G3	v14 G4	v18 G5	v22 G5	v26 G6	v30 G7	v34 G8	v38 G9	v42 G9	v46 G10	v50 G11	v54 G11	v58 G12	v62 G13	0010 G14	2902 G13	2906 G8	2910 G9	2914 G10	5010 F13	5014 G8	5018 F9	5911 F9	5915 F10	5919 F11	5923 F11	5927 F10	5931 G4	5935 G7
v7 G3	v11 G4	v15 G4	v19 G5	v23 G6	v27 G6	v31 G7	v35 G8	v39 G9	v43 G10	v47 G10	v51 G11	v55 G11	v59 G12	v63 G13	1000 H1	2903 G13	2907 G4	2911 G9	2915 G10	5011 F4	5015 F8	5019 F12	5912 F9	5916 F10	5920 F11	5924 F11	5928 F12	5932 G4	
v8 G3	v12 G4	v16 G4	v20 G5	v24 G6	v28 G6	v32 G7	v36 G8	v40 G9	v44 G10	v48 G10	v52 G11	v56 G12	v60 G12	v64 G13	2900 G12	2904 G9	2908 G9	2912 G10	2916 G11	5012 F7	5016 F8	5020 F13	5913 F9	5917 F10	5921 F11	5925 F12	5929 F12	5933 F6	

B1 SIM CONNECTOR (MALE)

B1

B7
PAINTER

B6
AUDIO DEMODULATOR

B5
OTC

B4
HOP

B3
FEATURE-BOX

B2
IF, I/O, VIDEOPROCESSING

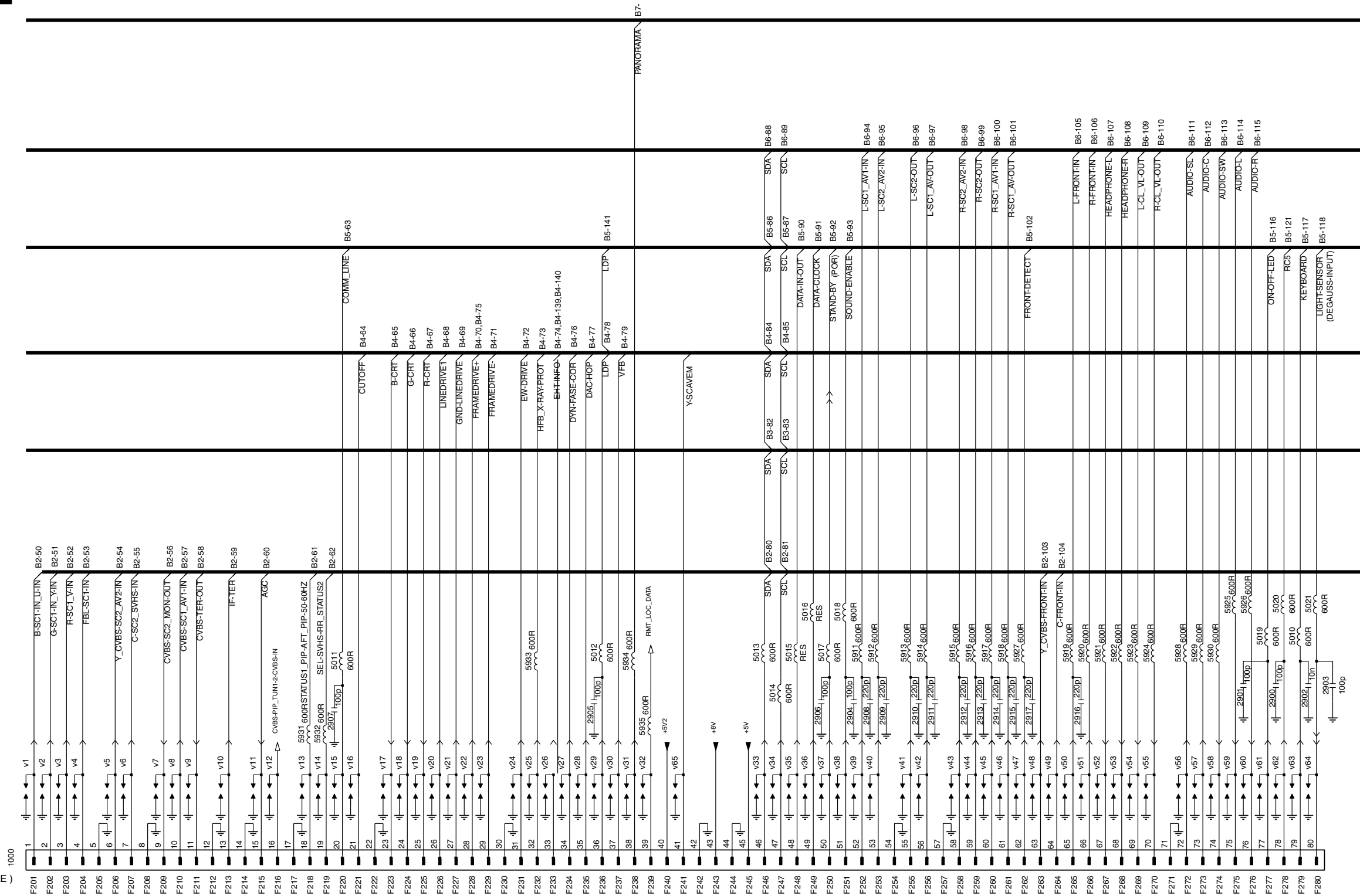

TO 1205
A7
(SIM CON. FEMALE)

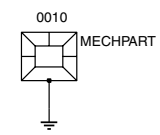

IF, I/O videoprocessing

B2 IF, I/O VIDEOPROCESSING

B2

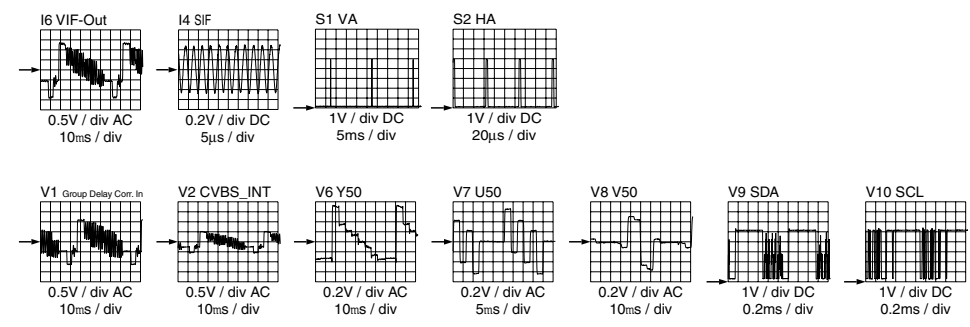
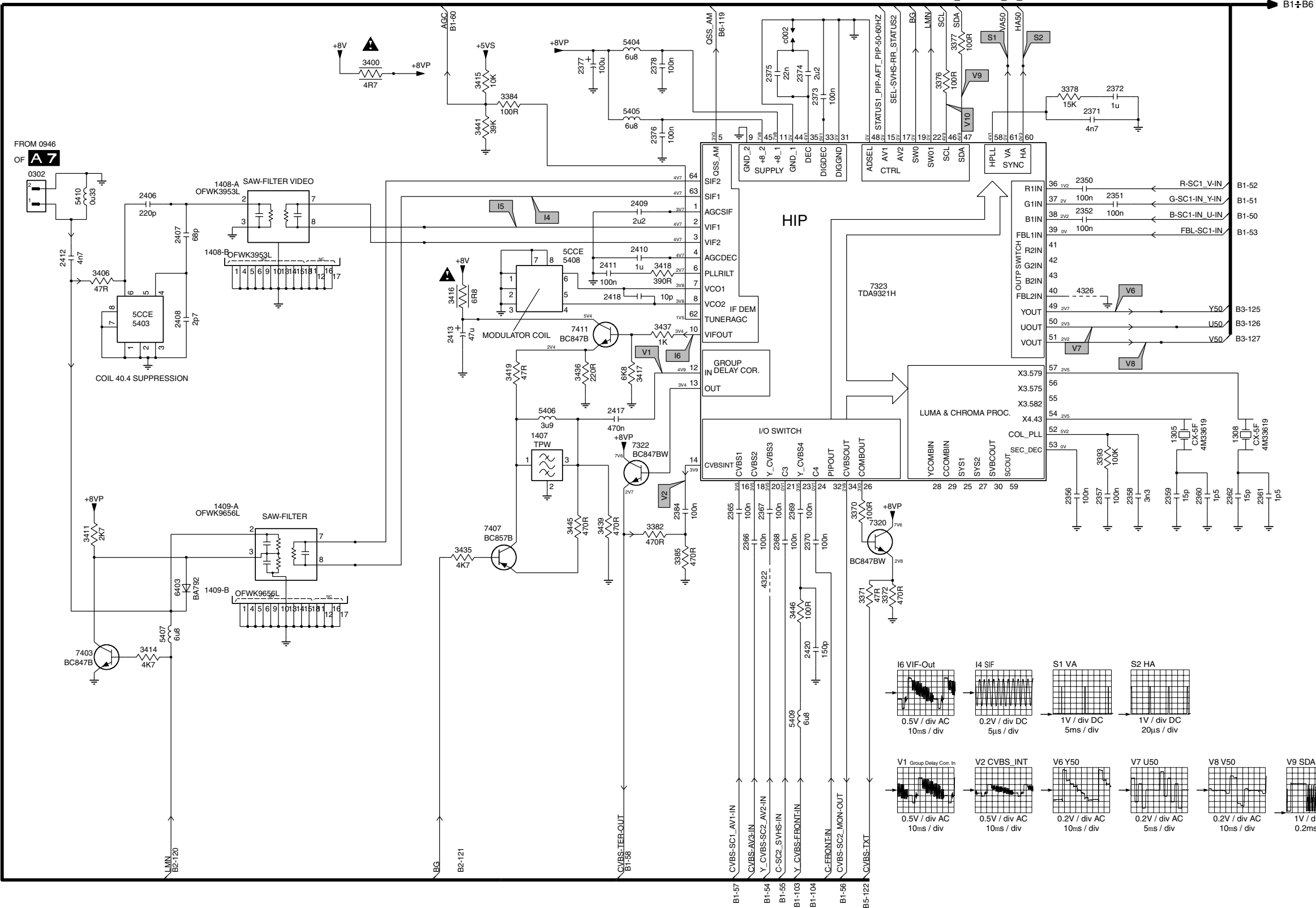

- 0302 B1
- 1305 E12
- 1308 E13
- 1407 E6
- 1408-A B3
- 1408-B C3
- 1409-A E3
- 1409-B F3
- 2350 C11
- 2351 C12
- 2352 C11
- 2356 E11
- 2357 E11
- 2358 E12
- 2359 E12
- 2360 E12
- 2361 E13
- 2362 E13
- 2365 F8
- 2366 F8
- 2367 F8
- 2368 F8
- 2369 F9
- 2370 F9
- 2371 B11
- 2372 B12
- 2373 B9
- 2374 A9
- 2375 A8
- 2376 B7
- 2377 A7
- 2378 A7
- 2384 F8
- 2406 C3
- 2407 C3
- 2408 D3
- 2409 C7
- 2410 C7
- 2411 C7
- 2412 C2
- 2413 D5
- 2417 E7
- 2418 D7
- 2420 G9
- 3370 F9
- 3371 F9
- 3372 F9
- 3376 B10
- 3377 A10
- 3378 B11
- 3382 F7
- 3384 B6
- 3385 F8
- 3393 E11
- 3400 A5
- 3406 C2
- 3411 F2
- 3414 G3
- 3415 B6
- 3416 D5
- 3417 D7
- 3418 C7
- 3419 D6
- 3435 F6
- 3436 D7
- 3437 D7
- 3439 F7
- 3441 B6
- 3445 F7
- 3446 F9
- 4322 F8
- 4326 D11
- 5403 D2
- 5404 A7
- 5405 B7
- 5406 E6
- 5407 G3
- 5408 C6
- 5409 G9
- 5410 C2
- 6403 F3
- 7320 F9
- 7322 E7
- 7323 C9
- 7403 G2
- 7407 F6
- 7411 D7
- c002 A9

Feature box

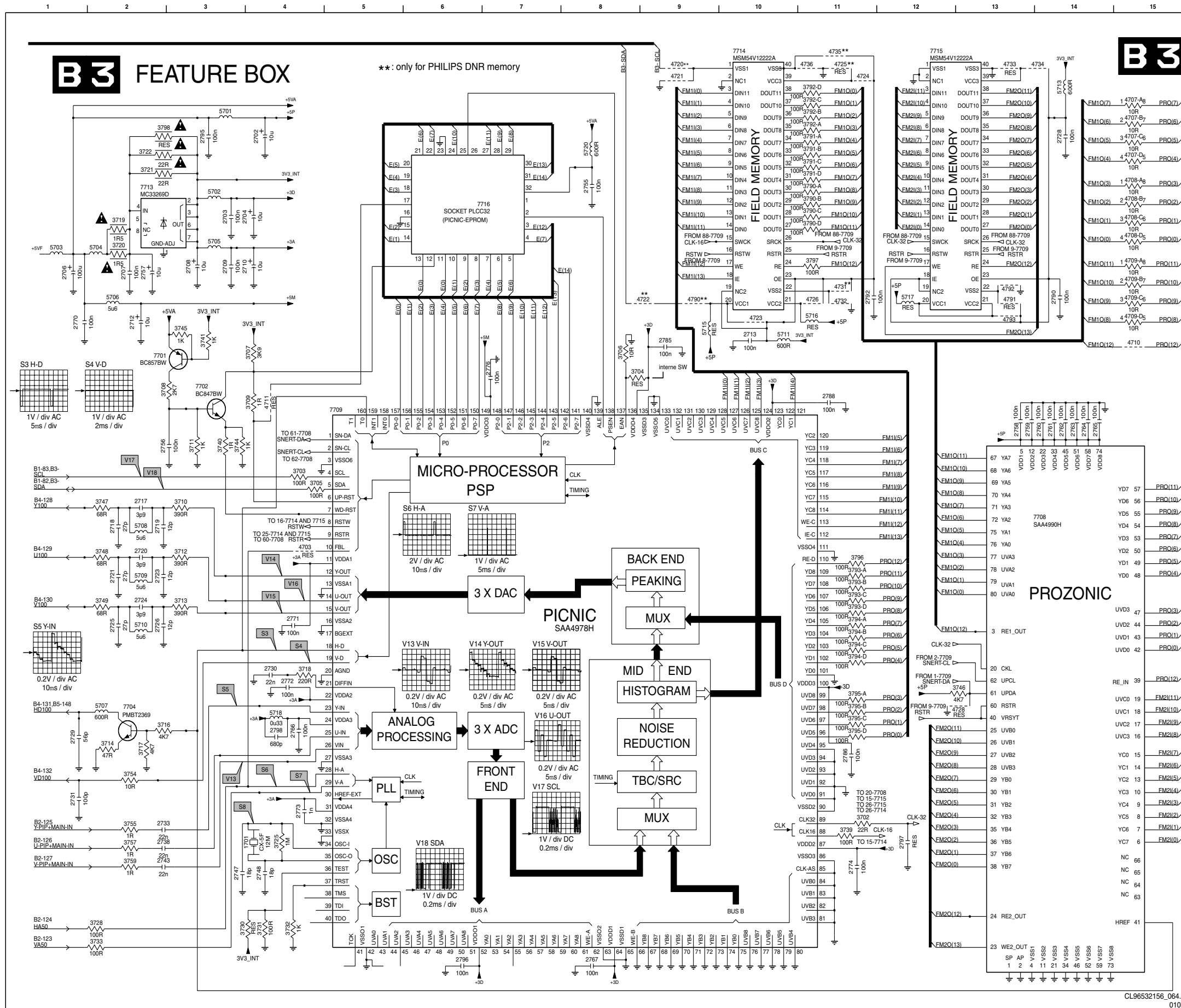

B3 FEATURE BOX

Pinout list for the Feature Box, organized by letter (A-K) and row (1-15). The table lists component designators and their corresponding pin numbers.

Letter	Row	Component	Pin
A	1	7702	4
A	1	7702	5
A	1	7702	6
A	1	7702	7
A	1	7702	8
A	1	7702	9
A	1	7702	10
A	1	7702	11
A	1	7702	12
A	1	7702	13
A	1	7702	14
A	1	7702	15
A	1	7702	16
A	1	7702	17
A	1	7702	18
A	1	7702	19
A	1	7702	20
A	1	7702	21
A	1	7702	22
A	1	7702	23
A	1	7702	24
A	1	7702	25
A	1	7702	26
A	1	7702	27
A	1	7702	28
A	1	7702	29
A	1	7702	30
A	1	7702	31
A	1	7702	32
A	1	7702	33
A	1	7702	34
A	1	7702	35
A	1	7702	36
A	1	7702	37
A	1	7702	38
A	1	7702	39
A	1	7702	40
A	1	7702	41
A	1	7702	42
A	1	7702	43
A	1	7702	44
A	1	7702	45
A	1	7702	46
A	1	7702	47
A	1	7702	48
A	1	7702	49
A	1	7702	50
A	1	7702	51
A	1	7702	52
A	1	7702	53
A	1	7702	54
A	1	7702	55
A	1	7702	56
A	1	7702	57
A	1	7702	58
A	1	7702	59
A	1	7702	60
A	1	7702	61
A	1	7702	62
A	1	7702	63
A	1	7702	64
A	1	7702	65
A	1	7702	66
A	1	7702	67
A	1	7702	68
A	1	7702	69
A	1	7702	70
A	1	7702	71
A	1	7702	72
A	1	7702	73
A	1	7702	74
A	1	7702	75
A	1	7702	76
A	1	7702	77
A	1	7702	78
A	1	7702	79
A	1	7702	80
A	1	7702	81
A	1	7702	82
A	1	7702	83
A	1	7702	84
A	1	7702	85
A	1	7702	86
A	1	7702	87
A	1	7702	88
A	1	7702	89
A	1	7702	90
A	1	7702	91
A	1	7702	92
A	1	7702	93
A	1	7702	94
A	1	7702	95
A	1	7702	96
A	1	7702	97
A	1	7702	98
A	1	7702	99
A	1	7702	100
A	1	7702	101
A	1	7702	102
A	1	7702	103
A	1	7702	104
A	1	7702	105
A	1	7702	106
A	1	7702	107
A	1	7702	108
A	1	7702	109
A	1	7702	110
A	1	7702	111
A	1	7702	112
A	1	7702	113
A	1	7702	114
A	1	7702	115
A	1	7702	116
A	1	7702	117
A	1	7702	118
A	1	7702	119
A	1	7702	120
A	1	7702	121
A	1	7702	122
A	1	7702	123
A	1	7702	124
A	1	7702	125
A	1	7702	126
A	1	7702	127
A	1	7702	128
A	1	7702	129
A	1	7702	130
A	1	7702	131
A	1	7702	132
A	1	7702	133
A	1	7702	134
A	1	7702	135
A	1	7702	136
A	1	7702	137
A	1	7702	138
A	1	7702	139
A	1	7702	140
A	1	7702	141
A	1	7702	142
A	1	7702	143
A	1	7702	144
A	1	7702	145
A	1	7702	146
A	1	7702	147
A	1	7702	148
A	1	7702	149
A	1	7702	150
A	1	7702	151
A	1	7702	152
A	1	7702	153
A	1	7702	154
A	1	7702	155
A	1	7702	156
A	1	7702	157
A	1	7702	158
A	1	7702	159
A	1	7702	160
A	1	7702	161
A	1	7702	162
A	1	7702	163
A	1	7702	164
A	1	7702	165
A	1	7702	166
A	1	7702	167
A	1	7702	168
A	1	7702	169
A	1	7702	170
A	1	7702	171
A	1	7702	172
A	1	7702	173
A	1	7702	174
A	1	7702	175
A	1	7702	176
A	1	7702	177
A	1	7702	178
A	1	7702	179
A	1	7702	180
A	1	7702	181
A	1	7702	182
A	1	7702	183
A	1	7702	184
A	1	7702	185
A	1	7702	186
A	1	7702	187
A	1	7702	188
A	1	7702	189
A	1	7702	190
A	1	7702	191
A	1	7702	192
A	1	7702	193
A	1	7702	194
A	1	7702	195
A	1	7702	196
A	1	7702	197
A	1	7702	198
A	1	7702	199
A	1	7702	200
A	1	7702	201
A	1	7702	202
A	1	7702	203
A	1	7702	204
A	1	7702	205
A	1	7702	206
A	1	7702	207
A	1	7702	208
A	1	7702	209
A	1	7702	210
A	1	7702	211
A	1	7702	212
A	1	7702	213
A	1	7702	214
A	1	7702	215
A	1	7702	216
A	1	7702	217
A	1	7702	218
A	1	7702	219
A	1	7702	220
A	1	7702	221
A	1	7702	222
A	1	7702	223
A	1	7702	224
A	1	7702	225
A	1	7702	226
A	1	7702	227
A	1	7702	228
A	1	7702	229
A	1	7702	230
A	1	7702	231
A	1	7702	232
A	1	7702	233
A	1	7702	234
A	1	7702	235
A	1	7702	236
A	1	7702	237
A	1	7702	238
A	1	7702	239
A	1	7702	240
A	1	7702	241
A	1	7702	242
A	1	7702	243
A	1	7702	244
A	1	7702	245
A	1	7702	246
A	1	7702	247
A	1	7702	248
A	1	7702	249
A	1	7702	250
A	1	7702	251
A	1	7702	252
A	1	7702	253
A	1	7702	254
A	1	7702	255
A	1	7702	256
A	1	7702	257
A	1	7702	258
A	1	7702	259
A	1	7702	260
A	1	7702	261
A	1	7702	262
A	1	7702	263
A	1	7702	264
A	1	7702	265
A	1	7702	266
A	1	7702	267
A	1	7702	268
A	1	7702	269
A	1	7702	270
A	1	7702	271
A	1	7702	272
A	1	7702	273
A	1	7702	274
A	1	7702	275
A	1	7702	276
A	1	7702	277
A	1	7702	278
A	1	7702	279
A	1	7702	280
A	1	7702	281
A	1	7702	282
A	1	7702	283
A	1	7702	284
A	1	7702	285
A	1	7702	286
A	1	7702	287
A	1	7702	288
A	1	7702	289
A	1	7702	290
A	1	7702	291
A	1	7702	292
A	1	7702	293
A	1	7702	294
A	1	7702	295
A	1	7702	296
A	1	7702	297
A	1	7702	298
A	1	7702	299
A	1	7702	300
A	1	7702	301
A	1	7702	302
A	1	7702	303
A	1	7702	304
A	1	7702	305
A	1	7702	306
A	1	7702	307
A	1	7702	308
A	1	7702	309
A	1	7702	310
A	1	7702	311
A	1	7702	312
A	1	7702	313
A	1	7702	314
A	1	7702	315
A	1	7702	316
A	1	7702	317
A	1	7702	318
A	1	7702	319
A	1	7702	320
A	1	7702	321
A	1	7702	322
A	1	7702	323
A	1	7702	324
A	1	7702	325
A	1	7702	326
A	1	7702	327
A	1	7702	328
A	1	7702	329
A	1	7702	330
A	1	7702	331
A	1	7702	332
A	1	7702	333
A	1	7702	334
A	1	7702	335
A	1	7702	336
A	1	7702	337
A	1	7702	338
A	1	7702	339
A	1	7702	340
A	1	7702	341
A	1	7702	342
A	1	7702	343
A	1	7702	344
A	1	7702	345
A	1	7702	346
A	1	7702	347
A	1	7702	348
A	1	7702	349
A	1	7702	350
A	1	7702	351
A	1	7702	352
A	1	7702	353
A	1	7702	354
A	1	7702	355
A	1	7702	356
A	1	7702	357
A	1	77	

HOP

B4 HOP

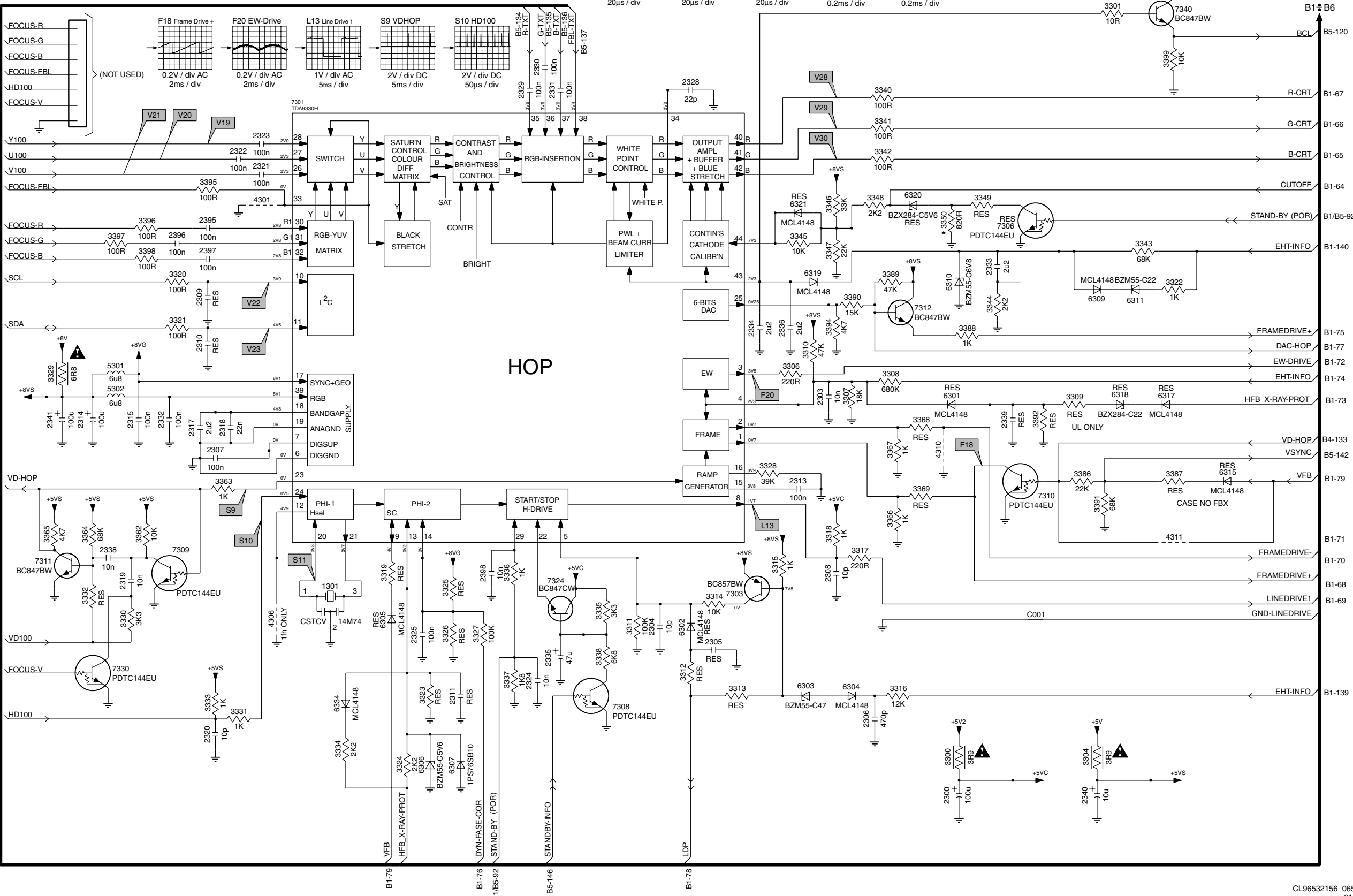

1301 G4	3349 C10
2300 I10	3350 C10
2303 E8	3362 F2
2304 G7	3363 F3
2305 G7	3364 F2
2306 H9	3365 F1
2307 E3	3366 F9
2308 F8	3367 E9
2309 D3	3368 E9
2310 D3	3369 F9
2311 H5	3386 F11
2313 F8	3387 F12
2314 E2	3388 D10
2315 E2	3389 D9
2317 E3	3390 D9
2318 E3	3391 F11
2319 G2	3392 E10
2320 H3	3393 D8
2321 C3	3395 C3
2322 C3	3396 C2
2323 B3	3397 C2
2324 G6	3398 C2
2325 G5	3399 B12
2328 B7	4301 C3
2329 B6	4306 G3
2330 B6	4310 E10
2331 B6	4311 F12
2332 E2	5301 E2
2333 D10	5302 E2
2334 D8	6301 E10
2335 G6	6302 G7
2336 D8	6303 H8
2338 F2	6304 H8
2339 E10	6305 G4
2340 I11	6306 H5
2341 E1	6307 H5
2395 C3	6309 D11
2396 C2	6310 D10
2397 C3	6311 D11
2398 F5	6315 F12
3300 H10	6317 E12
3301 A11	6318 E11
3304 H11	6319 D8
3306 E8	6320 C9
3307 E9	6321 C8
3308 E9	6334 H4
3309 E11	7301 B3
3310 D8	7303 G8
3311 G7	7306 C10
3312 G7	7308 H6
3313 H8	7309 F3
3314 G7	7310 F11
3315 F8	7311 F1
3316 H9	7312 D9
3317 F9	7324 G6
3318 F8	7330 G2
3319 F4	7340 A12
3320 D2	C001 G10
3321 D2	
3322 D12	
3323 H5	
3324 H4	
3325 G5	
3326 G5	
3327 G5	
3328 E8	
3329 E1	
3330 G2	
3331 H3	
3332 G2	
3333 H3	
3334 H4	
3335 G6	
3336 F5	
3337 G5	
3338 G6	
3340 B9	
3341 B9	
3342 C9	
3343 C11	
3344 D10	
3345 C8	
3346 C8	
3347 C8	
3348 C9	

OTC

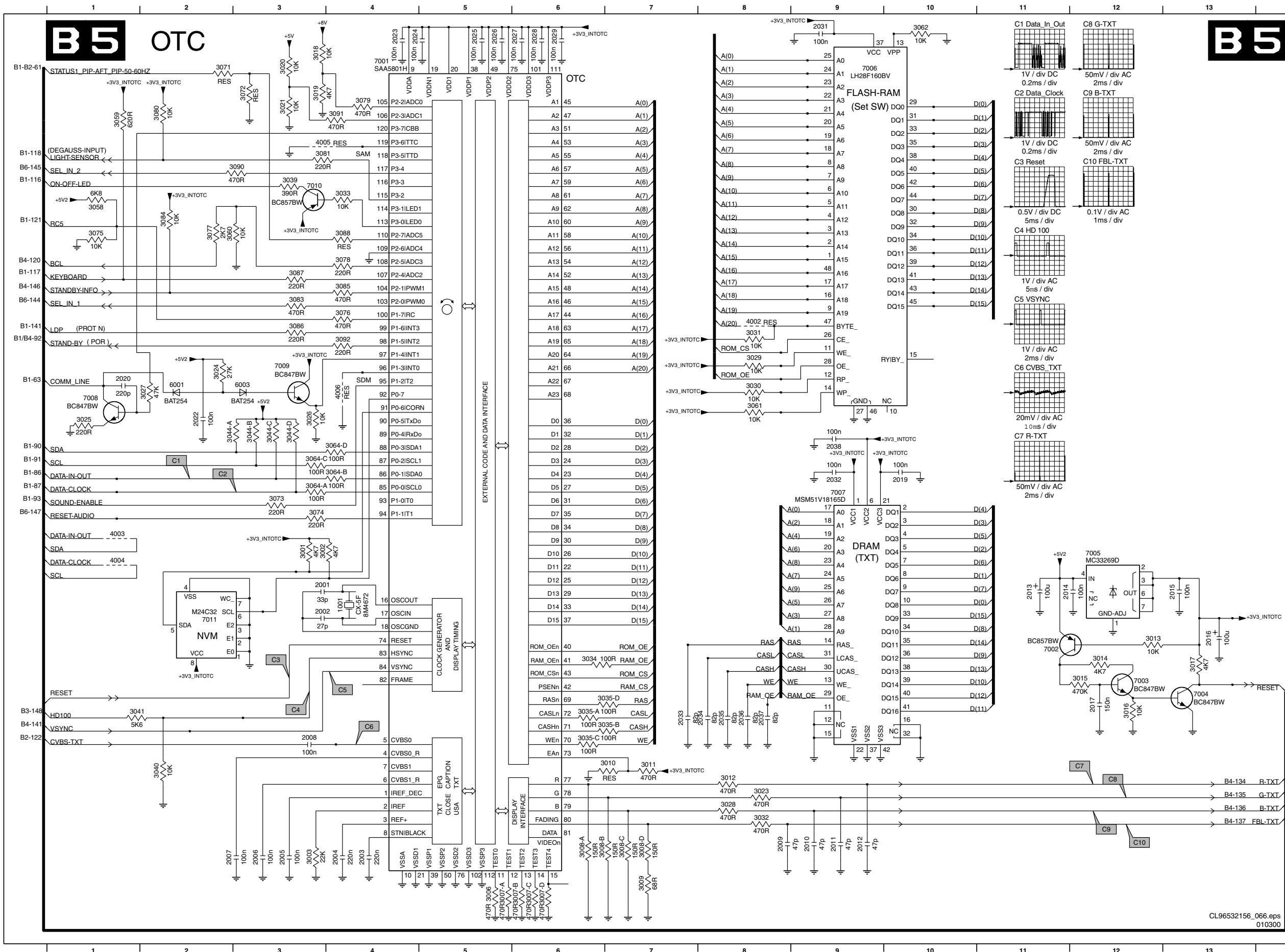

B5

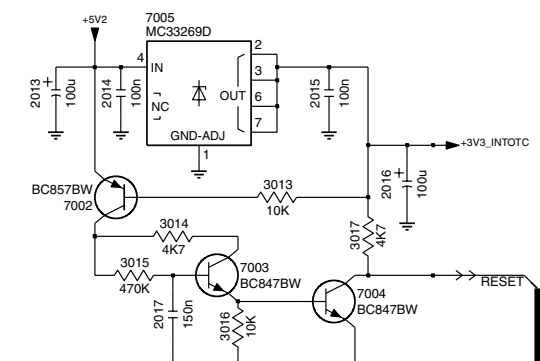
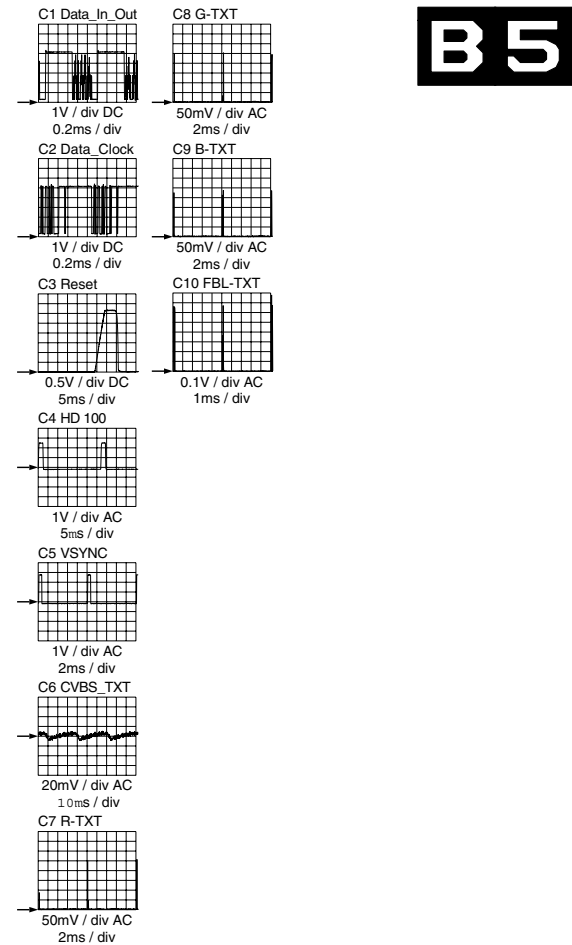

- 1001 G4
- 2001 G3
- 2002 G3
- 2003 J4
- 2004 J4
- 2005 J3
- 2006 J3
- 2007 J2
- 2008 H3
- 2009 I8
- 2010 I9
- 2011 I9
- 2012 I9
- 2013 G11
- 2014 G11
- 2015 G13
- 2016 G13
- 2017 H12
- 2019 E10
- 2020 D1
- 2022 E2
- 2023 A4
- 2024 A4
- 2025 A5
- 2026 A5
- 2027 A6
- 2028 A6
- 2029 A6
- 2031 A9
- 2032 E9
- 2033 H7
- 2034 H8
- 2035 H8
- 2036 H8
- 2037 H8
- 2038 E9
- 3001 F3
- 3002 F3
- 3003 J3
- 3006 J5
- 3007-A J5
- 3007-B J6
- 3007-C J6
- 3007-D J6
- 3008-A I6
- 3008-B I6
- 3008-C I7
- 3008-D I7
- 3009 J7
- 3010 I7
- 3011 I7
- 3012 I8
- 3013 G12
- 3014 G12
- 3015 H12
- 3016 H12
- 3017 G13
- 3018 A3
- 3019 A3
- 3020 A3
- 3021 A3
- 3023 I8
- 3024 D2
- 3025 E1
- 3026 E3
- 3027 E2
- 3028 I8
- 3029 D8
- 3030 E8
- 3031 D8
- 3032 I8
- 3033 B4
- 3034 G6
- 3035-A H6
- 3035-B H7
- 3035-C H6
- 3035-D H7
- 3039 B3
- 3040 I2
- 3041 H1
- 3044-A E2
- 3044-B E3
- 3044-C E3
- 3044-D E3
- 3058 C1
- 3059 B1
- 3060 C2
- 3061 E8
- 3062 A10
- 3064-A F3
- 3064-B E4
- 3064-C E3
- 3064-D E4
- 3071 A2
- 3072 A3
- 3073 F3
- 3074 C1
- 3075 C1
- 3076 D2
- 3077 C2
- 3078 C4
- 3079 A4
- 3080 B2
- 3081 B3
- 3082 D3
- 3083 C4
- 3084 C2
- 3085 C4
- 3086 D3
- 3087 C3
- 3088 C4
- 3089 B3
- 3091 B4
- 3092 D4
- 3093 F1
- 3094 F1
- 3095 F1
- 3096 E2
- 3097 E3
- 3098 A4
- 3099 A4
- 3099 B2
- 3099 C3
- 3099 D3
- 3099 E3
- 3099 F2
- 3099 G9
- 3099 H1
- 3099 I3
- 3099 J2
- 3099 K2
- 3099 L2
- 3099 M2
- 3099 N2
- 3099 O2
- 3099 P2
- 3099 Q2
- 3099 R2
- 3099 S2
- 3099 T2
- 3099 U2
- 3099 V2
- 3099 W2
- 3099 X2
- 3099 Y2
- 3099 Z2

Audio demodulator

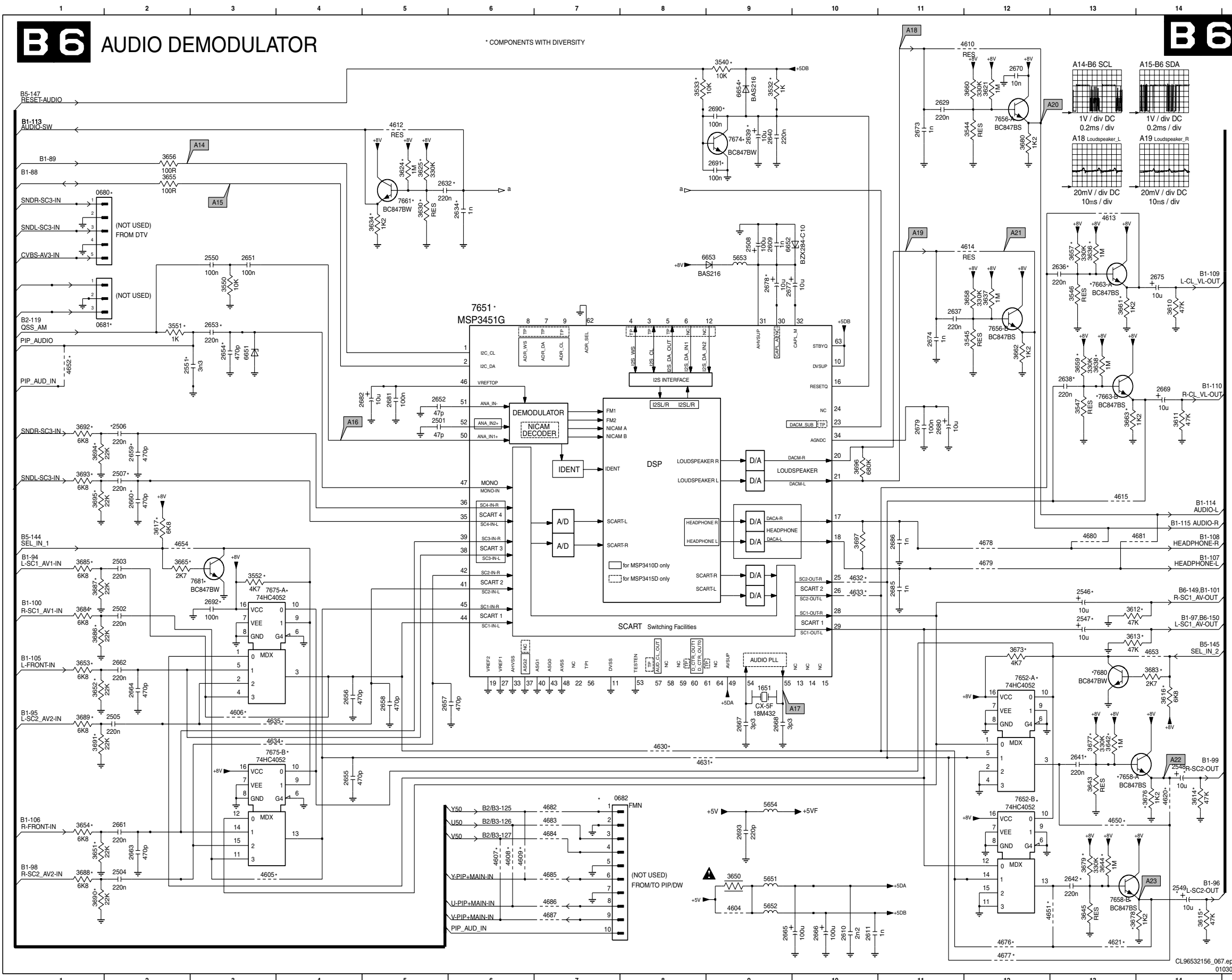

Item	100HZ INCR ST	DS VIRT DLB	100HZ DLB
2630	220n	-	-
2631	220n	-	-
2632	220n	-	-
2633	470p	470p	-
2634	470p	470p	-
2635	10u	10u	-
2636	10u	10u	-
2637	10u	10u	-
2638	10u	10u	-
2639	10u	10u	-
2640	10u	10u	-
2641	10u	10u	-
2642	10u	10u	-
2643	10u	10u	-
2644	10u	10u	-
2645	10u	10u	-
2646	10u	10u	-
2647	10u	10u	-
2648	10u	10u	-
2649	10u	10u	-
2650	10u	10u	-
2651	10u	10u	-
2652	10u	10u	-
2653	10u	10u	-
2654	10u	10u	-
2655	10u	10u	-
2656	10u	10u	-
2657	10u	10u	-
2658	10u	10u	-
2659	10u	10u	-
2660	10u	10u	-
2661	10u	10u	-
2662	10u	10u	-
2663	10u	10u	-
2664	10u	10u	-
2665	10u	10u	-
2666	10u	10u	-
2667	10u	10u	-
2668	10u	10u	-
2669	10u	10u	-
2670	10u	10u	-
2671	10u	10u	-
2672	10u	10u	-
2673	10u	10u	-
2674	10u	10u	-
2675	10u	10u	-
2676	10u	10u	-
2677	10u	10u	-
2678	10u	10u	-
2679	10u	10u	-
2680	10u	10u	-
2681	10u	10u	-
2682	10u	10u	-
2683	10u	10u	-
2684	10u	10u	-
2685	10u	10u	-
2686	10u	10u	-
2687	10u	10u	-
2688	10u	10u	-
2689	10u	10u	-
2690	10u	10u	-
2691	10u	10u	-
2692	10u	10u	-
2693	10u	10u	-
2694	10u	10u	-
2695	10u	10u	-
2696	10u	10u	-
2697	10u	10u	-
2698	10u	10u	-
2699	10u	10u	-
2700	10u	10u	-
2701	10u	10u	-
2702	10u	10u	-
2703	10u	10u	-
2704	10u	10u	-
2705	10u	10u	-
2706	10u	10u	-
2707	10u	10u	-
2708	10u	10u	-
2709	10u	10u	-
2710	10u	10u	-
2711	10u	10u	-
2712	10u	10u	-
2713	10u	10u	-
2714	10u	10u	-
2715	10u	10u	-
2716	10u	10u	-
2717	10u	10u	-
2718	10u	10u	-
2719	10u	10u	-
2720	10u	10u	-
2721	10u	10u	-
2722	10u	10u	-
2723	10u	10u	-
2724	10u	10u	-
2725	10u	10u	-
2726	10u	10u	-
2727	10u	10u	-
2728	10u	10u	-
2729	10u	10u	-
2730	10u	10u	-
2731	10u	10u	-
2732	10u	10u	-
2733	10u	10u	-
2734	10u	10u	-
2735	10u	10u	-
2736	10u	10u	-
2737	10u	10u	-
2738	10u	10u	-
2739	10u	10u	-
2740	10u	10u	-
2741	10u	10u	-
2742	10u	10u	-
2743	10u	10u	-
2744	10u	10u	-
2745	10u	10u	-
2746	10u	10u	-
2747	10u	10u	-
2748	10u	10u	-
2749	10u	10u	-
2750	10u	10u	-
2751	10u	10u	-
2752	10u	10u	-
2753	10u	10u	-
2754	10u	10u	-
2755	10u	10u	-
2756	10u	10u	-
2757	10u	10u	-
2758	10u	10u	-
2759	10u	10u	-
2760	10u	10u	-
2761	10u	10u	-
2762	10u	10u	-
2763	10u	10u	-
2764	10u	10u	-
2765	10u	10u	-
2766	10u	10u	-
2767	10u	10u	-
2768	10u	10u	-
2769	10u	10u	-
2770	10u	10u	-
2771	10u	10u	-
2772	10u	10u	-
2773	10u	10u	-
2774	10u	10u	-
2775	10u	10u	-
2776	10u	10u	-
2777	10u	10u	-
2778	10u	10u	-
2779	10u	10u	-
2780	10u	10u	-
2781	10u	10u	-
2782	10u	10u	-
2783	10u	10u	-
2784	10u	10u	-
2785	10u	10u	-
2786	10u	10u	-
2787	10u	10u	-
2788	10u	10u	-
2789	10u	10u	-
2790	10u	10u	-
2791	10u	10u	-
2792	10u	10u	-
2793	10u	10u	-
2794	10u	10u	-
2795	10u	10u	-
2796	10u	10u	-
2797	10u	10u	-
2798	10u	10u	-
2799	10u	10u	-
2800	10u	10u	-

Diversity Small Signal Panel (B6)			
Item	100HZ INCR ST	DS VIRT DLB	100HZ DLB
2630	220n	-	-
2631	220n	-	-
2632	220n	-	-
2633	470p	470p	-
2634	470p	470p	-
2635	10u	10u	-
2636	10u	10u	-
2637	10u	10u	-
2638	10u	10u	-
2639	10u	10u	-
2640	10u	10u	-
2641	10u	10u	-
2642	10u	10u	-
2643	10u	10u	-
2644	10u	10u	-
2645	10u	10u	-
2646	10u	10u	-
2647	10u	10u	-
2648	10u	10u	-
2649	10u	10u	-
2650	10u	10u	-
2651	10u	10u	-
2652	10u	10u	-
2653	10u	10u	-
2654	10u	10u	-
2655	10u	10u	-
2656	10u	10u	-
2657	10u	10u	-
2658	10u	10u	-
2659	10u	10u	-
2660	10u	10u	-
2661	10u	10u	-
2662	10u	10u	-
2663	10u	10u	-
2664	10u	10u	-
2665	10u	10u	-
2666	10u	10u	-
2667	10u	10u	-
2668	10u	10u	-
2669	10u	10u	-
2670	10u	10u	-
2671	10u	10u	-
2672	10u	10u	-
2673	10u	10u	-
2674	10u	10u	-
2675	10u	10u	-
2676	10u	10u	-
2677	10u	10u	-
2678	10u	10u	-
2679	10u	10u	-
2680	10u	10u	-
2681	10u	10u	-
2682	10u	10u	-
2683	10u	10u	-
2684	10u	10u	-
2685	10u	10u	-
2686	10u	10u	-
2687	10u	10u	-
2688	10u	10u	-
2689	10u	10u	-
2690	10u	10u	-
2691	10u	10u	-
2692	10u	10u	-
2693	10u	10u	-
2694	10u	10u	-
2695	10u	10u	-
2696	10u	10u	-
2697	10u	10u	-
2698	10u	10u	-
2699	10u	10u	-
2700	10u	10u	-
2701	10u	10u	-
2702	10u	10u	-
2703	10u	10u	-
2704	10u	10u	-
2705	10u	10u	-
2706	10u	10u	-
2707	10u	10u	-
2708	10u	10u	-
2709	10u	10u	-
2710	10u	10u	-
2711	10u	10u	-
2712	10u	10u	-
2713	10u	10u	-
2714	10u	10u	-
2715	10u	10u	-
2716	10u	10u	-
2717	10u	10u	-
2718	10u	10u	-
2719	10u	10u	-
2720	10u	10u	-
2721	10u	10u	-
2722	10u	10u	-
2723	10u	10u	-
2724	10u	10u	-
2725	10u	10u	-
2726	10u	10u	-
2727	10u	10u	-
2728	10u	10u	-
2729	10u	10u	-
2730	10u	10u	-
2731	10u	10u	-
2732	10u	10u	-
2733	10u	10u	-
2734	10u	10u	-
2735	10u	10u	-
2736	10u	10u	-
2737	10u	10u	-
2738	10u	10u	-
2739	10u	10u	-
2740	10u	10u	-
2741	10u	10u	-
2742	10u	10u	-
2743	10u	10u	-
2744	10u	10u	-
2745	10u	10u	-
2746	10u	10u	-
2747	10u	10u	-
2748	10u	10u	-
2749	10u	10u	-
2750	10u	10u	-
2751	10u	10u	-
2752	10u	10u	-
2753	10u	10u	-
2754	10u	10u	-
2755	10u	10u	-
2756	10u	10u	-
2757	10u	10u	-
2758	10u	10u	-
2759	10u	10u	-
2760	10u	10u	-
2761	10u	10u	-
2762	10u	10u	-
2763	10u	10u	-
2764	10u	10u	-
2765	10u	10u	-
2766	10u	10u	-
2767	10u	10u	-
2768	10u	10u	-
2769	10u	10u	-
2770	10u	10u	-
2771	10u	10u	-
2772	10u	10u	-
2773	10u	10u	-
2774	10u	10u	-
2775	10u	10u	-
2776	10u	10u	-
2777	10u	10u	-
2778	10u	10u	-
2779	10u	10u	-
2780	10u	10u	-
2781	10u	10u	-
2782	10u	10u	-
2783	10u	10u	-
2784	10u	10u	-
2785	10u	10u	-
2786	10u	10u	-
2787	10u	10u	-
2788	10u	10u	-
2789	10u	10u	-
2790	10u	10u	-
2791	10u	10u	-
2792	10u	10u	

SSP (LOT side overview)

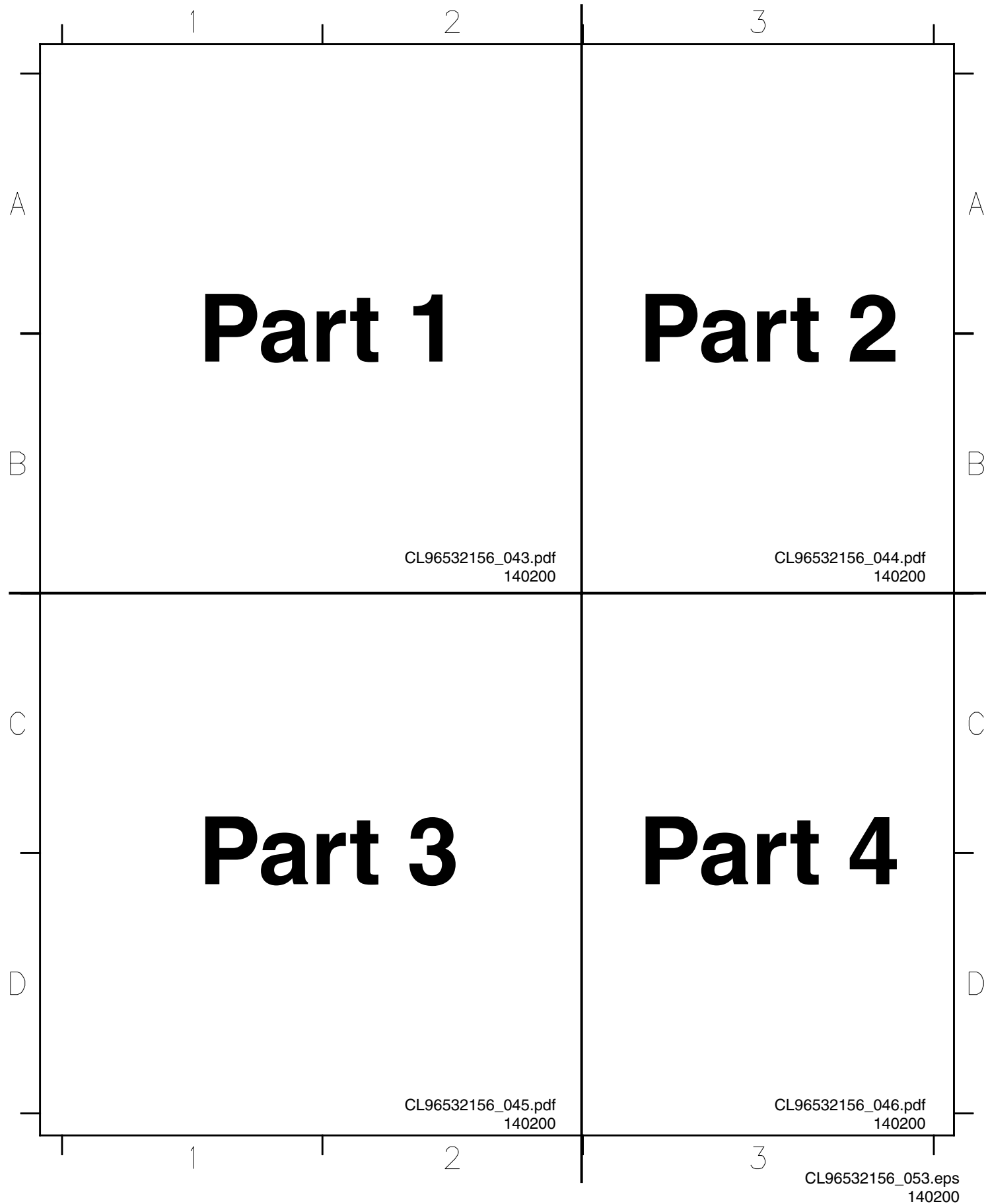

1000	B1	2743	C3	3657	D2	5918	C1
1001	B3	2757	C3	3659	D1	5919	C1
1305	A2	2765	D3	3661	D1	5920	D1
1308	A2	2767	C3	3663	D1	5921	D1
1407	A1	2771	C3	3665	C2	5922	D1
1409	A2	2772	C3	3676	D2	5923	D1
2001	A3	2773	C3	3677	D1	5924	D1
2002	A3	2774	D3	3678	D2	5925	D1
2004	B3	2776	C3	3679	D1	5926	D1
2005	B3	2785	C3	3683	C2	5927	C1
2006	B3	2790	D3	3692	C2	5928	D1
2007	B3	2796	C3	3693	C2	5929	D1
2009	B3	2797	D3	3694	C2	5930	D1
2010	B3	2798	C3	3695	C2	5931	A1
2011	B3	3003	B3	3697	D2	5932	B1
2012	B3	3010	B3	3702	D3	5933	B1
2013	A3	3011	B3	3703	C3	5934	A1
2016	A3	3012	B3	3704	C3	5935	B1
2019	A3	3018	B3	3705	C3	6001	B3
2020	B3	3019	B3	3706	C3	6003	B3
2023	B3	3020	B3	3714	C2	6403	A2
2025	A3	3021	B3	3716	C2	6652	D2
2026	B3	3023	B3	3717	C2	6653	D2
2027	B3	3024	B3	3728	C3	6654	D2
2028	A3	3025	B3	3733	C3	7001	B3
2029	B3	3026	B3	3739	D3	7007	A3
2032	A3	3027	B3	3755	C3	7008	B3
2033	A3	3028	B3	3757	C3	7009	B3
2034	A3	3029	A3	3759	C3	7010	B3
2035	A3	3032	B3	3790	D3	7323	A2
2036	A3	3033	B3	3791	D3	7340	B2
2037	A3	3034	A3	3792	D3	7403	A2
2300	B1	3035	A3	3797	D3	7658	D2
2314	B1	3039	B3	4311	B1	7663	D1
2315	B2	3041	B3	4322	A1	7674	D2
2317	B2	3058	B3	4326	B2	7675	C2
2318	B2	3059	B3	4605	C2	7680	C2
2332	B2	3062	A3	4606	C2	7681	C2
2335	B2	3071	B3	4607	C2	7704	C3
2336	B2	3072	B3	4608	C2	7709	C3
2340	B2	3073	B3	4609	C2	7714	D3
2341	B2	3074	B3	4613	D2	7715	D3
2350	B1	3075	B3	4615	D1		
2351	B1	3076	B3	4632	D2		
2352	B1	3078	B3	4633	D2		
2356	B2	3079	B3	4653	C2		
2357	B2	3080	B3	4654	C2		
2358	A2	3081	B3	4678	D2		
2365	A1	3083	B3	4679	D2		
2367	A1	3084	B3	4682	C2		
2368	A1	3085	B3	4683	C2		
2376	B2	3086	B3	4684	C2		
2377	B2	3087	B3	4685	C2		
2398	B2	3088	B3	4686	C2		
2406	A2	3090	B3	4687	C2		
2407	A2	3091	B3	4720	D3		
2408	A2	3092	B3	4721	D3		
2409	A2	3300	B1	4722	B3		
2410	A2	3301	B2	4723	D3		
2411	A2	3304	B2	4726	D3		
2417	A2	3317	B1	4731	D3		
2418	A2	3318	B2	4732	D3		
2501	D2	3329	B1	4733	D3		
2506	C2	3335	B2	4734	D3		
2507	C2	3338	B2	4791	D3		
2508	D2	3370	A1	4792	D3		
2546	D1	3376	B2	4793	D3		
2547	C1	3377	B2	5010	C1		
2548	C1	3393	A2	5011	C1		
2549	C1	3394	B2	5012	B1		
2550	C2	3399	B2	5013	B1		
2609	D2	3400	B2	5014	B1		
2636	D2	3406	A2	5015	C1		
2638	D1	3411	A2	5016	C1		
2639	D2	3414	A2	5017	B1		
2641	D1	3417	A2	5018	C1		
2642	C1	3418	A2	5019	C1		
2651	D2	3437	A2	5020	C1		
2665	D2	3532	D2	5021	B1		
2666	D2	3533	D2	5301	B2		
2669	D1	3540	D2	5302	B2		
2675	D1	3546	D2	5403	A2		
2677	D2	3547	D1	5405	B2		
2678	D2	3550	C2	5407	A2		
2680	D2	3552	C1	5653	D2		
2682	D2	3610	D1	5654	D1		
2690	D2	3611	D1	5702	C2		
2691	D2	3612	D1	5707	C2		
2692	C1	3613	C1	5711	D3		
2693	D1	3614	C1	5713	D3		
2702	D3	3615	C1	5715	D3		
2703	D2	3616	C2	5716	D3		
2704	C3	3617	C2	5717	D3		
2706	C3	3636	D2	5911	C1		
2708	C2	3638	D1	5912	C1		
2709	C3	3642	D2	5913	C1		
2713	D3	3643	D1	5914	C1		
2729	C2	3644	D2	5915	C1		
2733	C3	3645	D1	5916	C1		
2738	C3	3650	D1	5917	C1		

SSP (LOT side part 1)

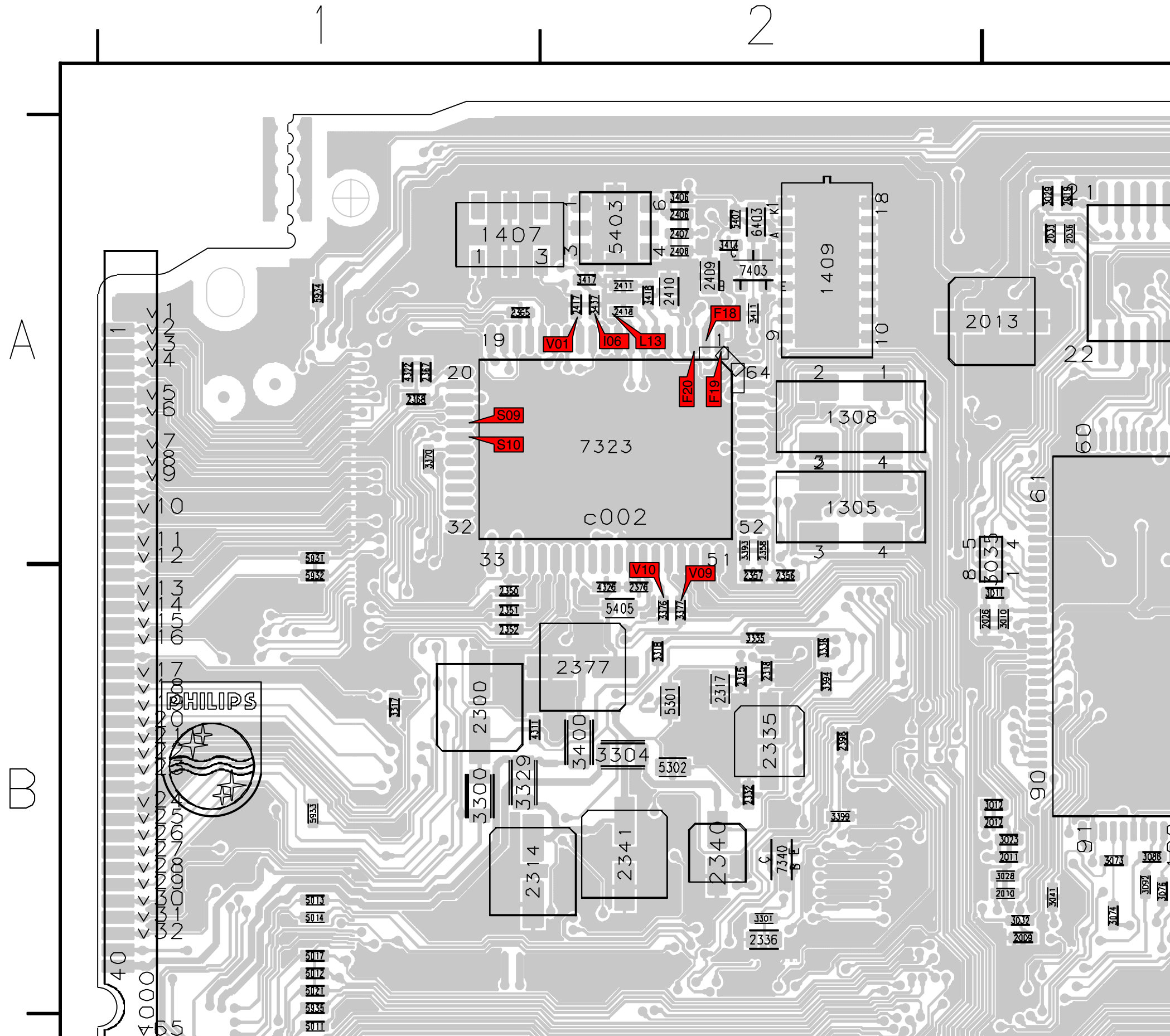

1000 B1	2743 C3	3657 D2	5918 C1
1001 B3	2757 C3	3659 D1	5919 C1
1305 A2	2765 D3	3661 D1	5920 D1
1308 A2	2767 C3	3663 D1	5921 D1
1407 A1	2771 C3	3665 C2	5922 D1
1409 A2	2772 C3	3676 D2	5923 D1
2001 A3	2773 C3	3677 D1	5924 D1
2002 A3	2774 D3	3678 D2	5925 D1
2004 B3	2776 C3	3679 D1	5926 D1
2005 B3	2785 C3	3683 C2	5927 C1
2006 B3	2790 D3	3692 C2	5928 D1
2007 B3	2796 C3	3693 C2	5929 D1
2009 B3	2797 D3	3694 C2	5930 D1
2010 B3	2798 C3	3695 C2	5931 A1
2011 B3	3003 B3	3697 D2	5932 B1
2012 B3	3010 B3	3702 D3	5933 B1
2013 A3	3011 B3	3703 C3	5934 A1
2016 A3	3012 B3	3704 C3	5935 B1
2019 A3	3018 B3	3705 C3	6001 B3
2020 B3	3019 B3	3706 C3	6003 B3
2023 B3	3020 B3	3714 C2	6403 A2
2025 A3	3021 B3	3716 C2	6652 D2
2026 B3	3023 B3	3717 C2	6653 D2
2027 B3	3024 B3	3728 C3	6654 D2
2028 A3	3025 B3	3733 C3	7001 B3
2029 B3	3026 B3	3739 D3	7007 A3
2032 A3	3027 B3	3755 C3	7008 B3
2033 A3	3028 B3	3757 C3	7009 B3
2034 A3	3029 A3	3759 C3	7010 B3
2035 A3	3032 B3	3790 D3	7323 A2
2036 A3	3033 B3	3791 D3	7340 B2
2037 A3	3034 A3	3792 D3	7403 A2
2300 B1	3035 A3	3797 D3	7658 D2
2314 B1	3039 B3	4311 B1	7663 D1
2315 B2	3041 B3	4322 A1	7674 D2
2317 B2	3058 B3	4326 B2	7675 C2
2318 B2	3059 B3	4605 C2	7680 C2
2332 B2	3062 A3	4606 C2	7681 C2
2335 B2	3071 B3	4607 C2	7704 C3
2336 B2	3072 B3	4608 C2	7709 C3
2340 B2	3073 B3	4609 C2	7714 D3
2341 B2	3074 B3	4613 D2	7715 D3
2350 B1	3075 B3	4615 D1	
2351 B1	3076 B3	4632 D2	
2352 B1	3078 B3	4633 D2	
2356 B2	3079 B3	4653 C2	
2357 B2	3080 B3	4654 C2	
2358 A2	3081 B3	4678 D2	
2365 A1	3083 B3	4679 D2	
2367 A1	3084 B3	4682 C2	
2368 A1	3085 B3	4683 C2	
2376 B2	3086 B3	4684 C2	
2377 B2	3087 B3	4685 C2	
2398 B2	3088 B3	4686 C2	
2406 A2	3090 B3	4687 C2	
2407 A2	3091 B3	4720 D3	
2408 A2	3092 B3	4721 D3	
2409 A2	3300 B1	4722 B3	
2410 A2	3301 B2	4723 D3	
2411 A2	3304 B2	4726 D3	
2417 A2	3317 B1	4731 D3	
2418 A2	3318 B2	4732 D3	
2501 D2	3329 B1	4733 D3	
2506 C2	3335 B2	4734 D3	
2507 C2	3338 B2	4791 D3	
2508 D2	3370 A1	4792 D3	
2546 D1	3376 B2	4793 D3	
2547 C1	3377 B2	5010 C1	
2548 C1	3393 A2	5011 C1	
2549 C1	3394 B2	5012 B1	
2550 C2	3399 B2	5013 B1	
2609 D2	3400 B2	5014 B1	
2636 D2	3406 A2	5015 C1	
2638 D1	3411 A2	5016 C1	
2639 D2	3414 A2	5017 B1	
2641 D1	3417 A2	5018 C1	
2642 C1	3418 A2	5019 C1	
2651 D2	3437 A2	5020 C1	
2665 D2	3532 D2	5021 B1	
2666 D2	3533 D2	5301 B2	
2669 D1	3540 D2	5302 B2	
2675 D1	3546 D2	5403 A2	
2677 D2	3547 D1	5405 B2	
2678 D2	3550 C2	5407 A2	
2680 D2	3552 C1	5653 D2	
2682 D2	3610 D1	5654 D1	
2690 D2	3611 D1	5702 C2	
2691 D2	3612 D1	5707 C2	
2692 C1	3613 C1	5711 D3	
2693 D1	3614 C1	5713 D3	
2702 D3	3615 C1	5715 D3	
2703 D2	3616 C2	5716 D3	
2704 C3	3617 C2	5717 D3	
2706 C3	3636 D2	5911 C1	
2708 C2	3638 D1	5912 C1	
2709 C3	3642 D2	5913 C1	
2713 D3	3643 D1	5914 C1	
2729 C2	3644 D2	5915 C1	
2733 C3	3645 D1	5916 C1	
2738 C3	3650 D1	5917 C1	

SSP (LOT side part 2)

3

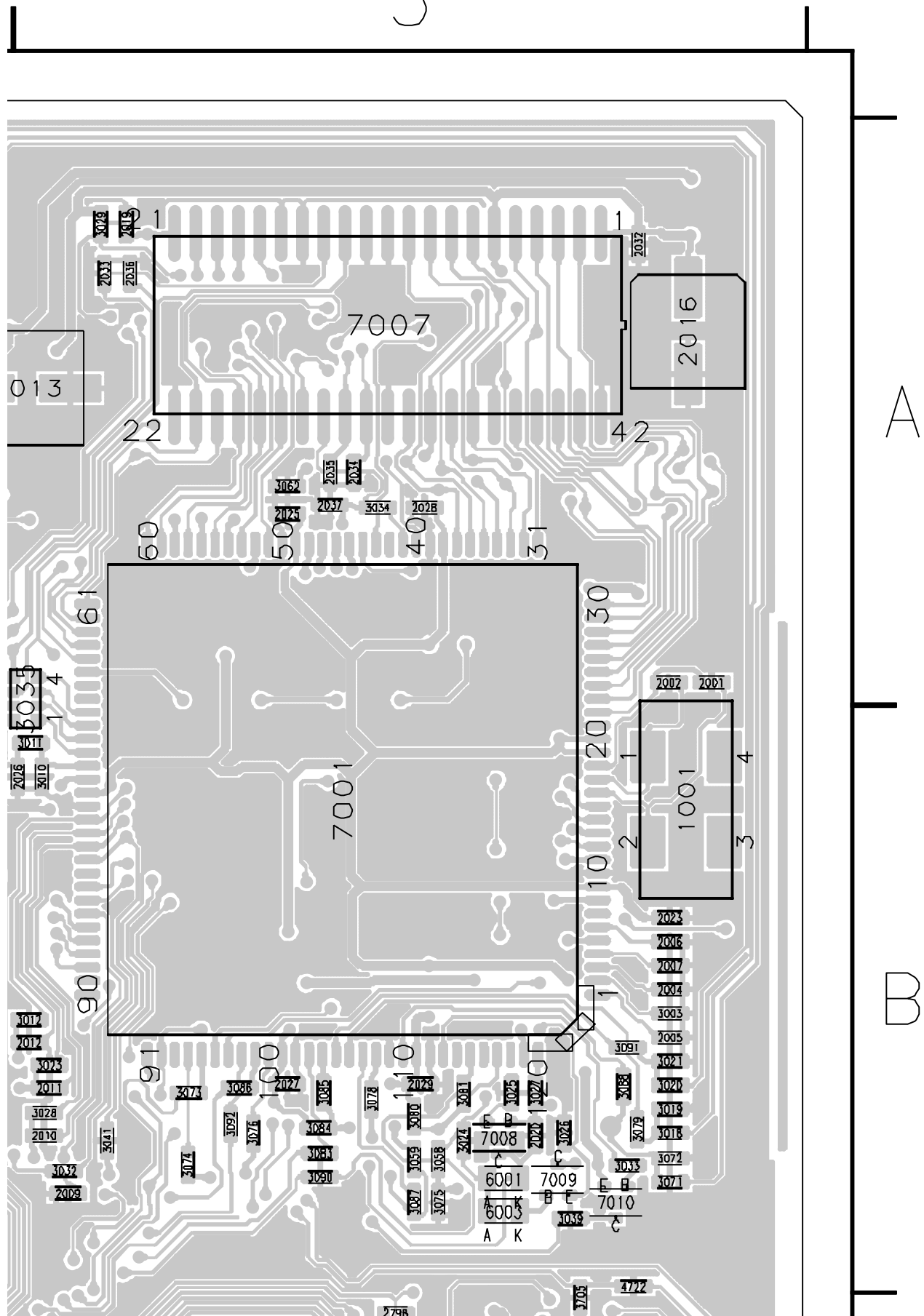

1000 B1	2743 C3	3657 D2	5918 C1
1001 B3	2757 C3	3659 D1	5919 C1
1305 A2	2765 D3	3661 D1	5920 D1
1308 A2	2767 C3	3663 D1	5921 D1
1407 A1	2771 C3	3665 C2	5922 D1
1409 A2	2772 C3	3676 D2	5923 D1
2001 A3	2773 C3	3677 D1	5924 D1
2002 A3	2774 D3	3678 D2	5925 D1
2004 B3	2776 C3	3679 D1	5926 D1
2005 B3	2785 C3	3683 C2	5927 C1
2006 B3	2790 D3	3692 C2	5928 D1
2007 B3	2796 C3	3693 C2	5929 D1
2009 B3	2797 D3	3694 C2	5930 D1
2010 B3	2798 C3	3695 C2	5931 A1
2011 B3	3003 B3	3697 D2	5932 B1
2012 B3	3010 B3	3702 D3	5933 B1
2013 A3	3011 B3	3703 C3	5934 A1
2016 A3	3012 B3	3704 C3	5935 B1
2019 A3	3018 B3	3705 C3	6001 B3
2020 B3	3019 B3	3706 C3	6003 B3
2023 B3	3020 B3	3714 C2	6403 A2
2025 A3	3021 B3	3716 C2	6652 D2
2026 B3	3023 B3	3717 C2	6653 D2
2027 B3	3024 B3	3728 C3	6654 D2
2028 A3	3025 B3	3733 C3	7001 B3
2029 B3	3026 B3	3739 D3	7007 A3
2032 A3	3027 B3	3755 C3	7008 B3
2033 A3	3028 B3	3757 C3	7009 B3
2034 A3	3029 A3	3759 C3	7010 B3
2035 A3	3032 B3	3790 D3	7323 A2
2036 A3	3033 B3	3791 D3	7340 B2
2037 A3	3034 A3	3792 D3	7403 A2
2300 B1	3035 A3	3797 D3	7658 D2
2314 B1	3039 B3	4311 B1	7663 D1
2315 B2	3041 B3	4322 A1	7674 D2
2317 B2	3058 B3	4326 B2	7675 C2
2318 B2	3059 B3	4605 C2	7680 C2
2332 B2	3062 A3	4606 C2	7681 C2
2335 B2	3071 B3	4607 C2	7704 C3
2336 B2	3072 B3	4608 C2	7709 C3
2340 B2	3073 B3	4609 C2	7714 D3
2341 B2	3074 B3	4613 D2	7715 D3
2350 B1	3075 B3	4615 D1	
2351 B1	3076 B3	4632 D2	
2352 B1	3078 B3	4633 D2	
2356 B2	3079 B3	4653 C2	
2357 B2	3080 B3	4654 C2	
2358 A2	3081 B3	4678 D2	
2365 A1	3083 B3	4679 D2	
2367 A1	3084 B3	4682 C2	
2368 A1	3085 B3	4683 C2	
2376 B2	3086 B3	4684 C2	
2377 B2	3087 B3	4685 C2	
2398 B2	3088 B3	4686 C2	
2406 A2	3090 B3	4687 C2	
2407 A2	3091 B3	4720 D3	
2408 A2	3092 B3	4721 D3	
2409 A2	3300 B1	4722 B3	
2410 A2	3301 B2	4723 D3	
2411 A2	3304 B2	4726 D3	
2417 A2	3317 B1	4731 D3	
2418 A2	3318 B2	4732 D3	
2501 D2	3329 B1	4733 D3	
2506 C2	3335 B2	4734 D3	
2507 C2	3338 B2	4791 D3	
2508 D2	3370 A1	4792 D3	
2546 D1	3376 B2	4793 D3	
2547 C1	3377 B2	5010 C1	
2548 C1	3393 A2	5011 C1	
2549 C1	3394 B2	5012 B1	
2550 C2	3399 B2	5013 B1	
2609 D2	3400 B2	5014 B1	
2636 D2	3406 A2	5015 C1	
2638 D1	3411 A2	5016 C1	
2639 D2	3414 A2	5017 B1	
2641 D1	3417 A2	5018 C1	
2642 C1	3418 A2	5019 C1	
2651 D2	3437 A2	5020 C1	
2665 D2	3532 D2	5021 B1	
2666 D2	3533 D2	5301 B2	
2669 D1	3540 D2	5302 B2	
2675 D1	3546 D2	5403 A2	
2677 D2	3547 D1	5405 B2	
2678 D2	3550 C2	5407 A2	
2680 D2	3552 C1	5653 D2	
2682 D2	3610 D1	5654 D1	
2690 D2	3611 D1	5702 C2	
2691 D2	3612 D1	5707 C2	
2692 C1	3613 C1	5711 D3	
2693 D1	3614 C1	5713 D3	
2702 D3	3615 C1	5715 D3	
2703 D2	3616 C2	5716 D3	
2704 C3	3617 C2	5717 D3	
2706 C3	3636 D2	5911 C1	
2708 C2	3638 D1	5912 C1	
2709 C3	3642 D2	5913 C1	
2713 D3	3643 D1	5914 C1	
2729 C2	3644 D2	5915 C1	
2733 C3	3645 D1	5916 C1	
2738 C3	3650 D1	5917 C1	

SSP (tuner side overview)

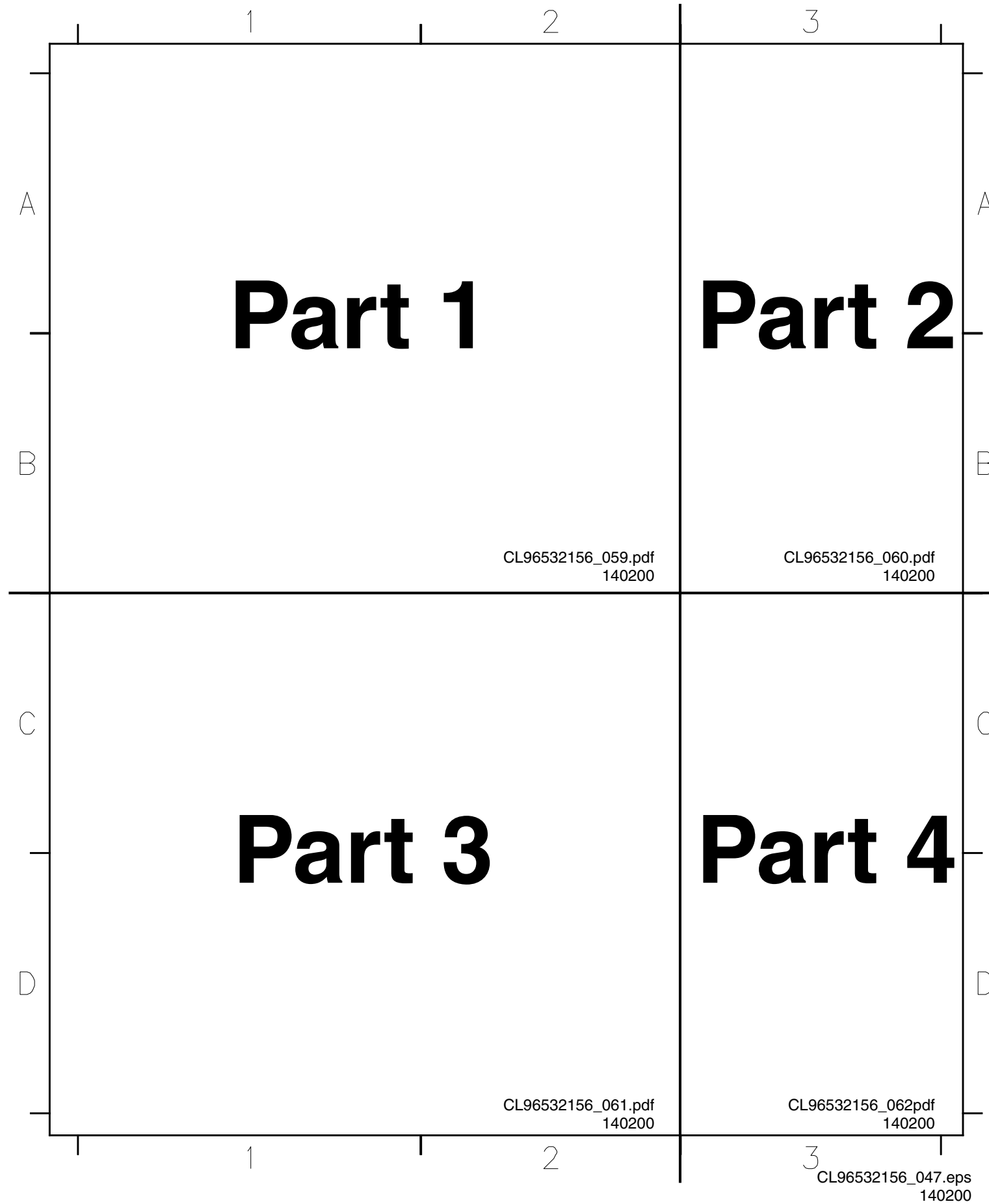

0302	A2	2718	C2	3347	B3	4005	B1
0680	D2	2719	C1	3348	B3	4006	A1
0681	C2	2720	C1	3349	B3	4301	B2
0682	D2	2721	C1	3350	B3	4306	B2
1301	B2	2723	C1	3362	B2	4310	B3
1408	A2	2724	C1	3363	B2	4604	D3
1651	D2	2725	C2	3364	B2	4610	D3
1701	C1	2726	C1	3365	A2	4612	D2
2003	B1	2728	D1	3366	B2	4614	D2
2008	B1	2730	C1	3367	B2	4620	D2
2014	A2	2731	C1	3368	B2	4621	C2
2015	A1	2747	C1	3369	B2	4630	C3
2017	A1	2748	C1	3371	A3	4631	D3
2022	A2	2755	C1	3372	B3	4634	C2
2024	B1	2756	C1	3378	A2	4635	C2
2031	A1	2758	D1	3382	A2	4650	D2
2038	A1	2759	D1	3384	A2	4651	C2
2303	B2	2760	D1	3385	A3	4652	C2
2304	B2	2761	D1	3386	B3	4676	C2
2305	B3	2762	D1	3387	B3	4677	D2
2306	B3	2763	D1	3388	B2	4680	D3
2307	B2	2764	D1	3389	B2	4681	D3
2308	B2	2766	C1	3390	B2	4703	C1
2309	B2	2770	C1	3391	B2	4707	D1
2310	B2	2786	D1	3392	B3	4708	D1
2311	B2	2788	C1	3395	A2	4709	D1
2313	B2	2792	D1	3396	A2	4710	D1
2319	B2	2795	D2	3397	A2	4711	C1
2320	B2	2900	C3	3398	A2	4724	D1
2321	B2	2901	C3	3415	A2	4725	D1
2322	B2	2902	C3	3416	A3	4728	D1
2323	B2	2903	C3	3419	A3	4735	D1
2324	B2	2904	C3	3435	A3	4736	D1
2325	B2	2905	C3	3436	A2	4790	D1
2328	B2	2906	B3	3439	A2	5404	A2
2329	B2	2907	C3	3441	A2	5406	A3
2330	B2	2908	C3	3445	A2	5408	A2
2331	B2	2909	C3	3446	B3	5409	B3
2333	B2	2910	C3	3544	D3	5410	A2
2334	B2	2911	C3	3545	D3	5651	D3
2338	B2	2912	C3	3551	C2	5652	D3
2339	B3	2913	C3	3621	D3	5701	D1
2359	A2	2914	C3	3624	D3	5703	D1
2360	A2	2915	C3	3625	D3	5704	C1
2361	A2	2916	C3	3630	D3	5705	C1
2362	A2	2917	C3	3634	D3	5706	C1
2366	A3	3001	B1	3637	D3	5708	C1
2369	B3	3002	B1	3651	C2	5709	C1
2370	B3	3006	B1	3652	C2	5710	C1
2371	A2	3007	B1	3653	C2	5718	C1
2372	A2	3008	B1	3654	C2	5720	C1
2373	A3	3009	B1	3655	D2	6301	B3
2374	A2	3013	A1	3656	D2	6302	B2
2375	A2	3014	A2	3658	D3	6303	B3
2378	A2	3015	A1	3660	D3	6304	B3
2384	A3	3016	A1	3662	D3	6305	B3
2395	A2	3017	A1	3673	C3	6306	A2
2396	A2	3030	A1	3680	D3	6307	A2
2397	A2	3031	A1	3684	C3	6309	B2
2412	A2	3040	B1	3685	C2	6310	B2
2413	A3	3044	B1	3686	C3	6311	B2
2420	B3	3060	B2	3687	C2	6315	B3
2502	C3	3061	A1	3688	C2	6317	B3
2503	C2	3064	B1	3689	C2	6318	B3
2504	C2	3077	B2	3690	C2	6319	B2
2505	C2	3306	B2	3691	C2	6320	B3
2551	C2	3307	B2	3696	D2	6321	B2
2610	D2	3308	B3	3707	C1	6334	B2
2611	D2	3309	B3	3708	C1	6651	C2
2629	D2	3310	B3	3709	C1	7002	A2
2632	D2	3311	B2	3710	C1	7003	A2
2634	D2	3312	B3	3711	C1	7004	B1
2637	D2	3313	B3	3712	C1	7005	A1
2640	D2	3314	B2	3713	C1	7006	A1
2652	D2	3315	B3	3718	C1	7011	B1
2653	C2	3316	B3	3719	C1	7301	B2
2654	C2	3319	B2	3720	C1	7303	B2
2655	D2	3320	B2	3721	C1	7306	B3
2656	C2	3321	B2	3722	C1	7308	B2
2657	C2	3322	B2	3725	C1	7309	B2
2658	C2	3323	B2	3730	C1	7310	B2
2659	C2	3324	A2	3731	C1	7311	A2
2660	C2	3325	B2	3732	C1	7312	B2
2661	C2	3326	B2	3740	C1	7320	B3
2662	C2	3327	A2	3741	C1	7322	A2
2663	C2	3328	B2	3744	C1	7324	B2
2664	C2	3330	B2	3745	C1	7330	A2
2667	D2	3331	B2	3746	D1	7407	A3
2668	D2	3332	B2	3747	C2	7411	A3
2670	D3	3333	B2	3748	C2	7651	D2
2673	D2	3334	B2	3749	C2	7652	D3
2674	D2	3336	B2	3754	C1	7656	D3
2679	D2	3337	B3	3793	D1	7661	D3
2681	D2	3340	B2	3794	D1	7701	C1
2685	D2	3341	B2	3795	D1	7702	C1
2686	D2	3342	B2	3796	C1	7708	D1
2707	C1	3343	B2	3798	C1	7713	C1
2710	C1	3344	B2	4002	A1	7716	C1
2712	C1	3345	B2	4003	B1		
2717	C1	3346	B3	4004	B1		

SSP (tuner side part 2)

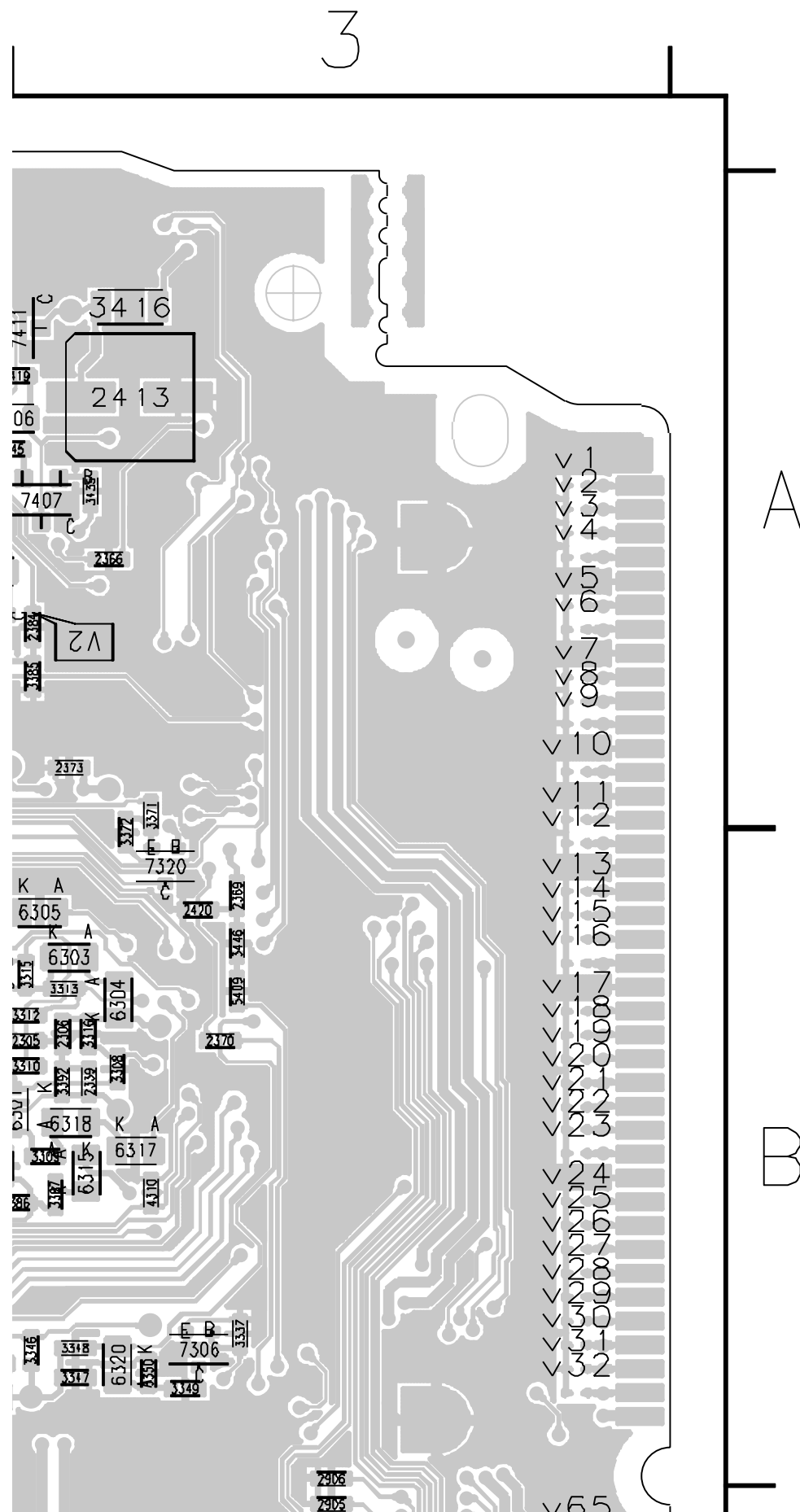

0302 A2	2718 C2	3347 B3	4005 B1
0680 D2	2719 C1	3348 B3	4006 A1
0681 C2	2720 C1	3349 B3	4301 B2
0682 D2	2721 C1	3350 B3	4306 B2
1301 B2	2723 C1	3362 B2	4310 B3
1408 A2	2724 C1	3363 B2	4604 D3
1651 D2	2725 C2	3364 B2	4610 D3
1701 C1	2726 C1	3365 A2	4612 D2
2003 B1	2728 D1	3366 B2	4614 D2
2008 B1	2730 C1	3367 B2	4620 D2
2014 A2	2731 C1	3368 B2	4621 C2
2015 A1	2747 C1	3369 B2	4630 C3
2017 A1	2748 C1	3371 A3	4631 D3
2022 A2	2755 C1	3372 B3	4634 C2
2024 B1	2756 C1	3378 A2	4635 C2
2031 A1	2758 D1	3382 A2	4650 D2
2038 A1	2759 D1	3384 A2	4651 C2
2303 B2	2760 D1	3385 A3	4652 C2
2304 B2	2761 D1	3386 B3	4676 C2
2305 B3	2762 D1	3387 B3	4677 D2
2306 B3	2763 D1	3388 B2	4680 D3
2307 B2	2764 D1	3389 B2	4681 D3
2308 B2	2766 C1	3390 B2	4703 C1
2309 B2	2770 C1	3391 B2	4707 D1
2310 B2	2786 D1	3392 B3	4708 D1
2311 B2	2788 C1	3395 A2	4709 D1
2313 B2	2792 D1	3396 A2	4710 D1
2319 B2	2795 D2	3397 A2	4711 C1
2320 B2	2900 C3	3398 A2	4724 D1
2321 B2	2901 C3	3415 A2	4725 D1
2322 B2	2902 C3	3416 A3	4728 D1
2323 B2	2903 C3	3419 A3	4735 D1
2324 B2	2904 C3	3435 A3	4736 D1
2325 B2	2905 C3	3436 A2	4790 D1
2328 B2	2906 B3	3439 A2	5404 A2
2329 B2	2907 C3	3441 A2	5406 A3
2330 B2	2908 C3	3445 A2	5408 A2
2331 B2	2909 C3	3446 B3	5409 B3
2333 B2	2910 C3	3544 D3	5410 A2
2334 B2	2911 C3	3545 D3	5651 D3
2338 B2	2912 C3	3551 C2	5652 D3
2339 B3	2913 C3	3621 D3	5701 D1
2359 A2	2914 C3	3624 D3	5703 D1
2360 A2	2915 C3	3625 D3	5704 C1
2361 A2	2916 C3	3630 D3	5705 C1
2362 A2	2917 C3	3634 D3	5706 C1
2366 A3	3001 B1	3637 D3	5708 C1
2369 B3	3002 B1	3651 C2	5709 C1
2370 B3	3006 B1	3652 C2	5710 C1
2371 A2	3007 B1	3653 C2	5718 C1
2372 A2	3008 B1	3654 C2	5720 C1
2373 A3	3009 B1	3655 D2	6301 B3
2374 A2	3013 A1	3656 D2	6302 B2
2375 A2	3014 A2	3658 D3	6303 B3
2378 A2	3015 A1	3660 D3	6304 B3
2384 A3	3016 A1	3662 D3	6305 B3
2395 A2	3017 A1	3673 C3	6306 A2
2396 A2	3030 A1	3680 D3	6307 A2
2397 A2	3031 A1	3684 C3	6309 B2
2412 A2	3040 B1	3685 C2	6310 B2
2413 A3	3044 B1	3686 C3	6311 B2
2420 B3	3060 B2	3687 C2	6315 B3
2502 C3	3061 A1	3688 C2	6317 B3
2503 C2	3064 B1	3689 C2	6318 B3
2504 C2	3077 B2	3690 C2	6319 B2
2505 C2	3306 B2	3691 C2	6320 B3
2551 C2	3307 B2	3696 D2	6321 B2
2610 D2	3308 B3	3707 C1	6334 B2
2611 D2	3309 B3	3708 C1	6651 C2
2629 D2	3310 B3	3709 C1	7002 A2
2632 D2	3311 B2	3710 C1	7003 A2
2634 D2	3312 B3	3711 C1	7004 B1
2637 D2	3313 B3	3712 C1	7005 A1
2640 D2	3314 B2	3713 C1	7006 A1
2652 D2	3315 B3	3718 C1	7011 B1
2653 C2	3316 B3	3719 C1	7301 B2
2654 C2	3319 B2	3720 C1	7303 B2
2655 D2	3320 B2	3721 C1	7306 B3
2656 C2	3321 B2	3722 C1	7308 B2
2657 C2	3322 B2	3725 C1	7309 B2
2658 C2	3323 B2	3730 C1	7310 B2
2659 C2	3324 A2	3731 C1	7311 A2
2660 C2	3325 B2	3732 C1	7312 B2
2661 C2	3326 B2	3740 C1	7320 B3
2662 C2	3327 A2	3741 C1	7322 A2
2663 C2	3328 B2	3744 C1	7324 B2
2664 C2	3330 B2	3745 C1	7330 A2
2667 D2	3331 B2	3746 D1	7407 A3
2668 D2	3332 B2	3747 C2	7411 A3
2670 D3	3333 B2	3748 C2	7651 D2
2673 D2	3334 B2	3749 C2	7652 D3
2674 D2	3336 B2	3754 C1	7656 D3
2679 D2	3337 B3	3793 D1	7661 D3
2681 D2	3340 B2	3794 D1	7701 C1
2685 D2	3341 B2	3795 D1	7702 C1
2686 D2	3342 B2	3796 C1	7708 D1
2707 C1	3343 B2	3798 C1	7713 C1
2710 C1	3344 B2	4002 A1	7716 C1
2712 C1	3345 B2	4003 B1	
2717 C1	3346 B3	4004 B1	

SSP (tuner side part 3)

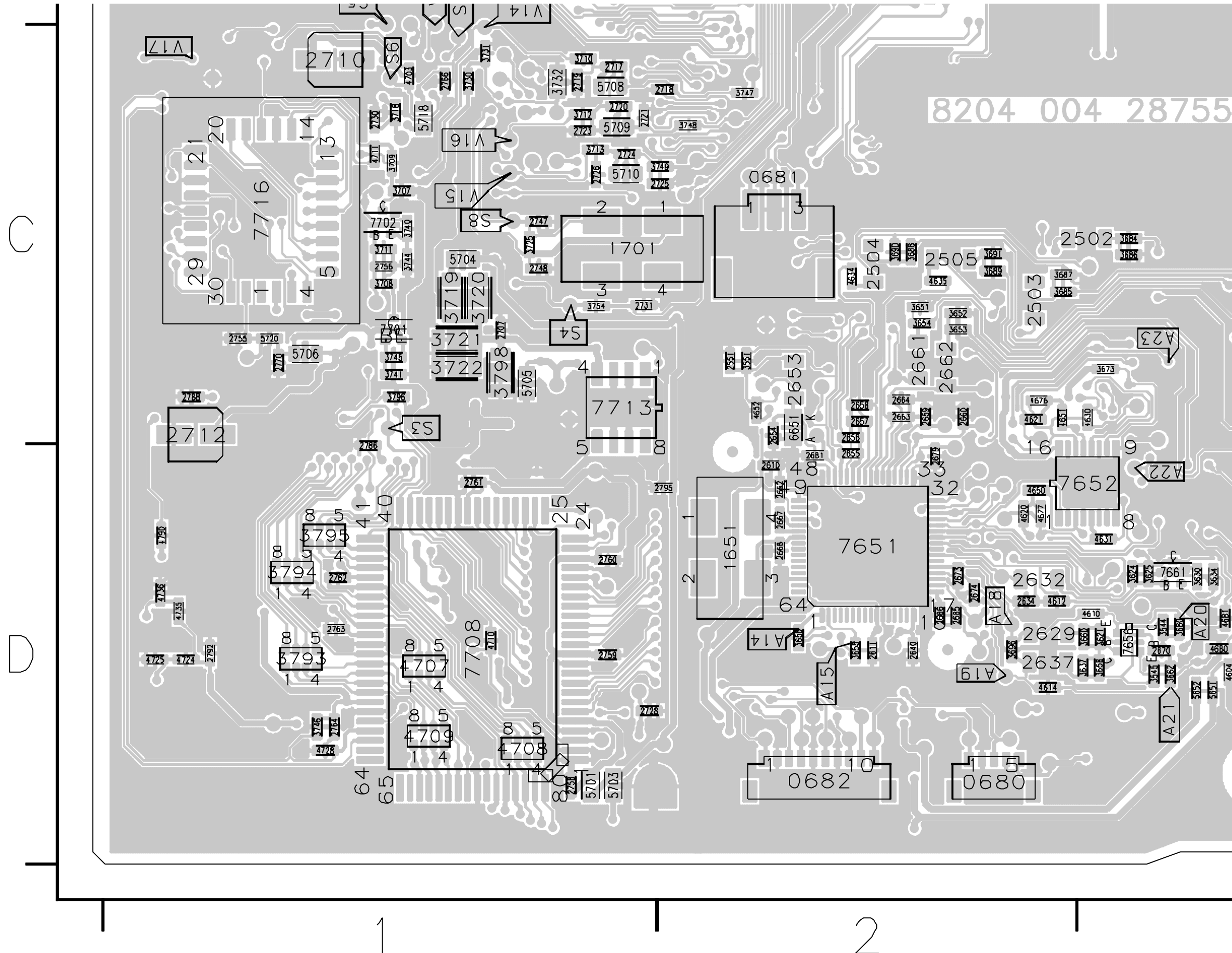

0302 A2	2718 C2	3347 B3	4005 B1
0680 D2	2719 C1	3348 B3	4006 A1
0681 C2	2720 C1	3349 B3	4301 B2
0682 D2	2721 C1	3350 B3	4306 B2
1301 B2	2723 C1	3362 B2	4310 B3
1408 A2	2724 C1	3363 B2	4604 D3
1651 D2	2725 C2	3364 B2	4610 D3
1701 C1	2726 C1	3365 A2	4612 D2
2003 B1	2728 D1	3366 B2	4614 D2
2008 B1	2730 C1	3367 B2	4620 D2
2014 A2	2731 C1	3368 B2	4621 C2
2015 A1	2747 C1	3369 B2	4630 C3
2017 A1	2748 C1	3371 A3	4631 D3
2022 A2	2755 C1	3372 B3	4634 C2
2024 B1	2756 C1	3378 A2	4635 C2
2031 A1	2758 D1	3382 A2	4650 D2
2038 A1	2759 D1	3384 A2	4651 C2
2303 B2	2760 D1	3385 A3	4652 C2
2304 B2	2761 D1	3386 B3	4676 C2
2305 B3	2762 D1	3387 B3	4677 D2
2306 B3	2763 D1	3388 B2	4680 D3
2307 B2	2764 D1	3389 B2	4681 D3
2308 B2	2766 C1	3390 B2	4703 C1
2309 B2	2770 C1	3391 B2	4707 D1
2310 B2	2786 D1	3392 B3	4708 D1
2311 B2	2788 C1	3395 A2	4709 D1
2313 B2	2792 D1	3396 A2	4710 D1
2319 B2	2795 D2	3397 A2	4711 C1
2320 B2	2900 C3	3398 A2	4724 D1
2321 B2	2901 C3	3415 A2	4725 D1
2322 B2	2902 C3	3416 A3	4728 D1
2323 B2	2903 C3	3419 A3	4735 D1
2324 B2	2904 C3	3435 A3	4736 D1
2325 B2	2905 C3	3436 A2	4790 D1
2328 B2	2906 B3	3439 A2	5404 A2
2329 B2	2907 C3	3441 A2	5406 A3
2330 B2	2908 C3	3445 A2	5408 A2
2331 B2	2909 C3	3446 B3	5409 B3
2333 B2	2910 C3	3544 D3	5410 A2
2334 B2	2911 C3	3545 D3	5651 D3
2338 B2	2912 C3	3551 C2	5652 D3
2339 B3	2913 C3	3621 D3	5701 D1
2359 A2	2914 C3	3624 D3	5703 D1
2360 A2	2915 C3	3625 D3	5704 C1
2361 A2	2916 C3	3630 D3	5705 C1
2362 A2	2917 C3	3634 D3	5706 C1
2366 A3	3001 B1	3637 D3	5708 C1
2369 B3	3002 B1	3651 C2	5709 C1
2370 B3	3006 B1	3652 C2	5710 C1
2371 A2	3007 B1	3653 C2	5718 C1
2372 A2	3008 B1	3654 C2	5720 C1
2373 A3	3009 B1	3655 D2	6301 B3
2374 A2	3013 A1	3656 D2	6302 B2
2375 A2	3014 A2	3658 D3	6303 B3
2378 A2	3015 A1	3660 D3	6304 B3
2384 A3	3016 A1	3662 D3	6305 B3
2395 A2	3017 A1	3673 C3	6306 A2
2396 A2	3030 A1	3680 D3	6307 A2
2397 A2	3031 A1	3684 C3	6309 B2
2412 A2	3040 B1	3685 C2	6310 B2
2413 A3	3044 B1	3686 C3	6311 B2
2420 B3	3060 B2	3687 C2	6315 B3
2502 C3	3061 A1	3688 C2	6317 B3
2503 C2	3064 B1	3689 C2	6318 B3
2504 C2	3077 B2	3690 C2	6319 B2
2505 C2	3306 B2	3691 C2	6320 B3
2551 C2	3307 B2	3696 D2	6321 B2
2610 D2	3308 B3	3707 C1	6334 B2
2611 D2	3309 B3	3708 C1	6651 C2
2629 D2	3310 B3	3709 C1	7002 A2
2632 D2	3311 B2	3710 C1	7003 A2
2634 D2	3312 B3	3711 C1	7004 B1
2637 D2	3313 B3	3712 C1	7005 A1
2640 D2	3314 B2	3713 C1	7006 A1
2652 D2	3315 B3	3718 C1	7011 B1
2653 C2	3316 B3	3719 C1	7301 B2
2654 C2	3319 B2	3720 C1	7303 B2
2655 D2	3320 B2	3721 C1	7306 B3
2656 C2	3321 B2	3722 C1	7308 B2
2657 C2	3322 B2	3725 C1	7309 B2
2658 C2	3323 B2	3730 C1	7310 B2
2659 C2	3324 A2	3731 C1	7311 A2
2660 C2	3325 B2	3732 C1	7312 B2
2661 C2	3326 B2	3740 C1	7320 B3
2662 C2	3327 A2	3741 C1	7322 A2
2663 C2	3328 B2	3744 C1	7324 B2
2664 C2	3330 B2	3745 C1	7330 A2
2667 D2	3331 B2	3746 D1	7407 A3
2668 D2	3332 B2	3747 C2	7411 A3
2670 D3	3333 B2	3748 C2	7651 D2
2673 D2	3334 B2	3749 C2	7652 D3
2674 D2	3336 B2	3754 C1	7656 D3
2679 D2	3337 B3	3793 D1	7661 D3
2681 D2	3340 B2	3794 D1	7701 C1
2685 D2	3341 B2	3795 D1	7702 C1
2686 D2	3342 B2	3796 C1	7708 D1
2707 C1	3343 B2	3798 C1	7713 C1
2710 C1	3344 B2	4002 A1	7716 C1
2712 C1	3345 B2	4003 B1	
2717 C1	3346 B3	4004 B1	

SSP (tuner side part 4)

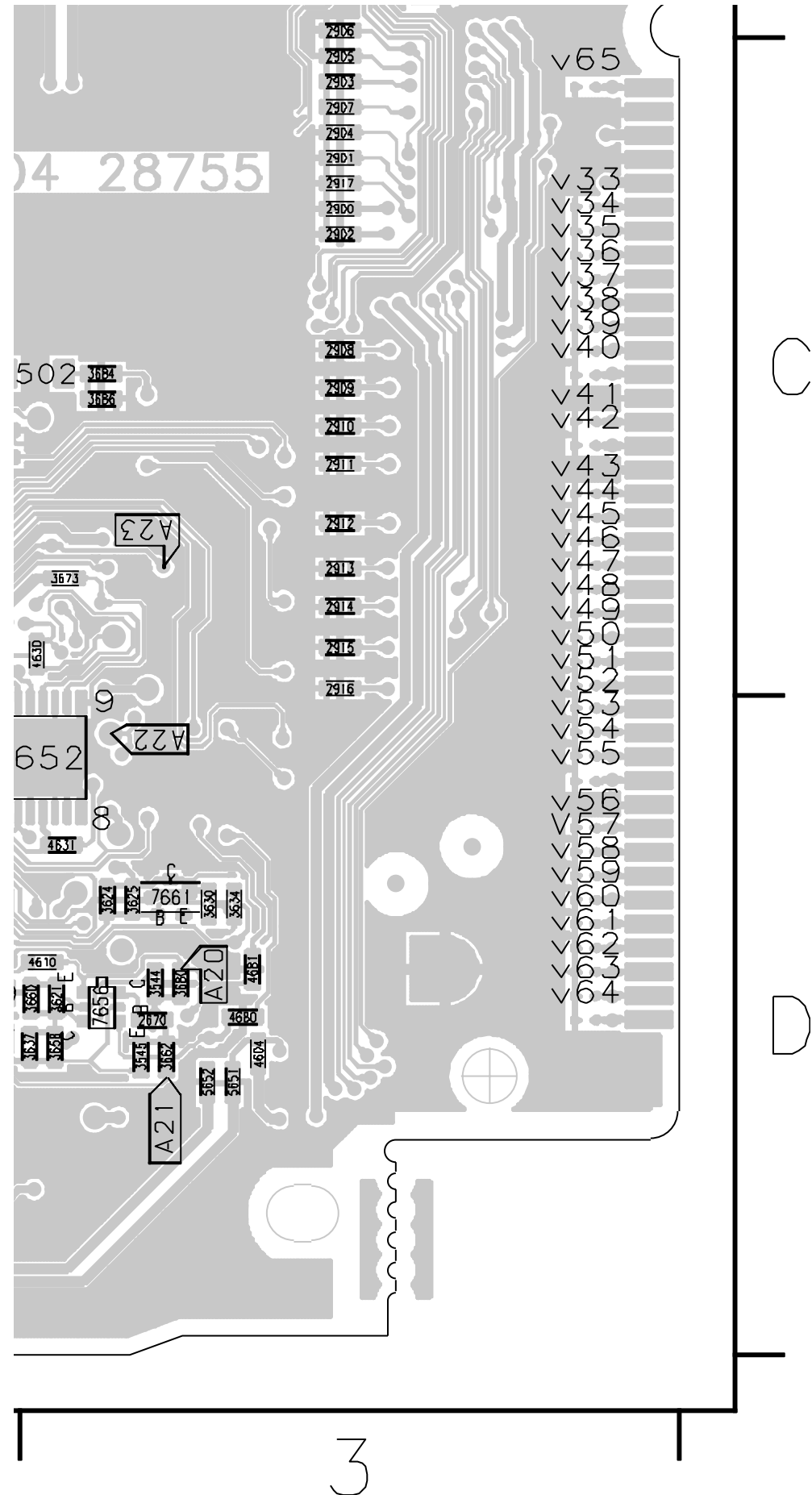

CRT panel

0031 E5	0298-G D6	2302 A2	2312 D2	2323 E2	3306 A3	3315 B2	3336 E2	3347 F9	3357 C5	7303 C5
0224 E1	0298-H E6	2303 A4	2313 E2	2324 F9	3307 B2	3316 C5	3337 D2	3348 E1	5300 B5	7307 D3
0235 A6	0298-I E9	2304 A4	2315 B1	2325 A3	3308 B5	3317 C2	3338 E5	3349 E8	6305 D5	9310 A5
0298-A E8	0298-K E9	2305 B2	2316 E2	3300 A1	3309 B4	3318 C4	3339 D5	3350 D4	6306 D5	9311 B6
0298-B E8	0344 F10	2306 B2	2317 F9	3301 A4	3310 B6	3319 C5	3340 D5	3351 D4	6307 E4	
0298-C C6	0340 B1	2307 B4	2318 E7	3302 A2	3311 B2	3320 C2	3341 E2	3352 E4	6310 E3	
0298-D C6	0383 B6	2308 C2	2320 E3	3303 A3	3312 B3	3322 B1	3342 E2	3354 E4	7300 A2	
0298-E C6	2300 A4	2309 C4	2321 D2	3304 A5	3313 B3	3334 E7	3343 E1	3355 A5	7301 A3	
0298-F D6	2301 A1	2310 C2	2322 E2	3305 A2	3314 B3	3335 D2	3345 E6	3356 B6	7302 A5	

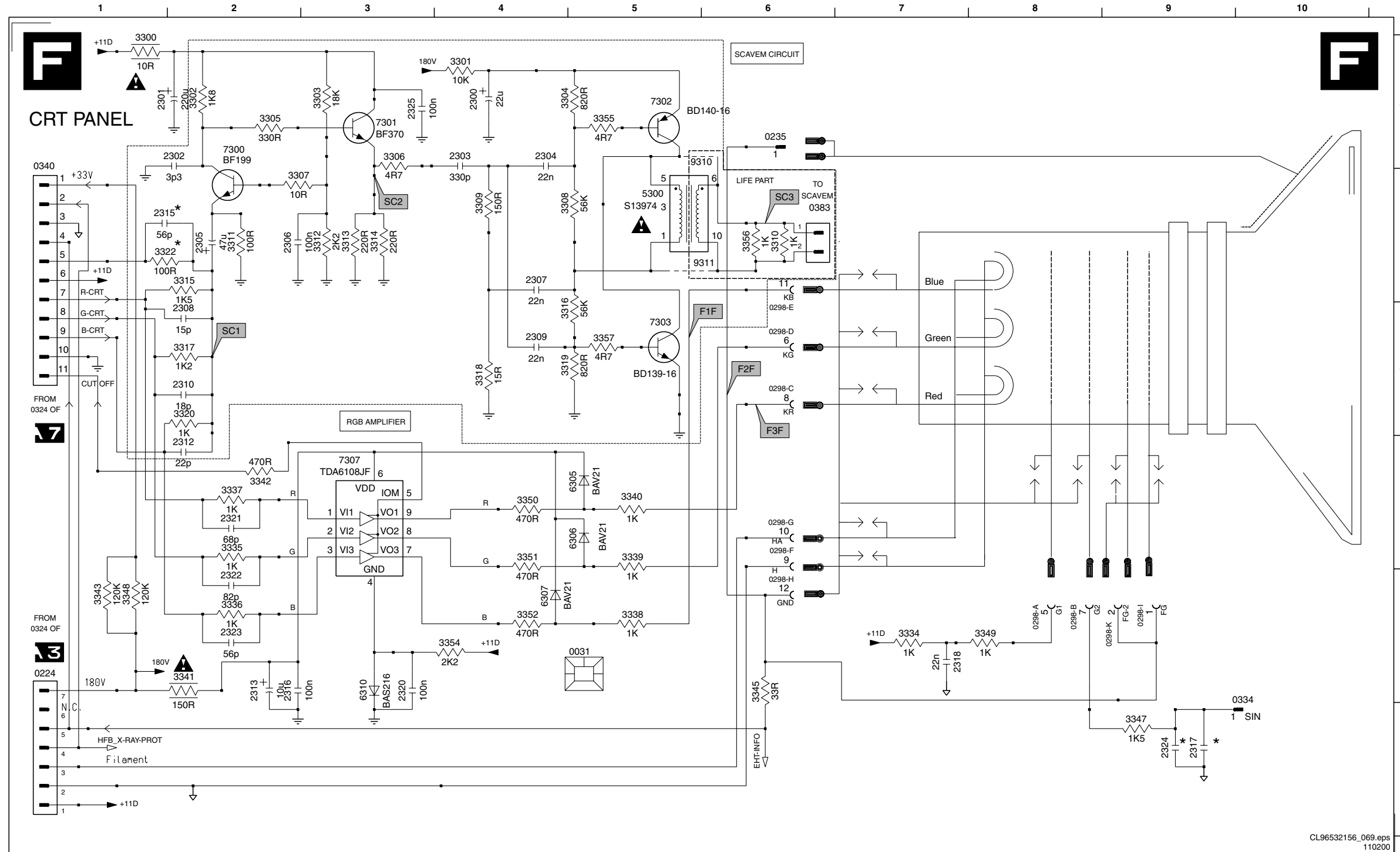

PosNr	29"	25"	28"	28" WS	32" WS
0298					SOC 9P
0383	CON 8P	CON 8P	CON 8P	CON 8P	CON 02P
2300	22U		22U	22U	
2301	220U		220U	220U	
2302	3P3		3P3	3P3	
2303	470P		470P	470P	
2304	22N		22N	22N	
2305	47U		47U	47U	
2306	100N		100N	100N	
2307	22N		22N	22N	
2308	15P		15P	15P	
2309	22N		22N	22N	
2310	18P		18P	18P	
2312	22P		22P	22P	
2317	4N7	4N7	4N7	4N7	
2317	4N7	4N7	4N7	4N7	
2321		88P	88P		
2322		82P	82P		
2323		56P	56P		
2324				820P	
2325	100N		100N	100N	
3300	FUSE 10R		FUSE 10R	FUSE 10R	
3301	3W 10K		3W 10K	3W 10K	
3302	1K8		1K8	1K8	
3303	18K		18K	18K	
3304	820R		820R	820R	
3305	330R		330R	330R	
3306	4R7		4R7	4R7	
3307	10R		10R	10R	
3308	56K		56K	56K	
3309	150R		150R	150R	
3310	1K		1K	1K	
3311	100R		100R	100R	
3312	2K2		2K2	2K2	
3313	220R		220R	220R	
3314	220R		220R	220R	
3315	1K5		1K5	1K5	
3316	56K		56K	56K	
3317	1K2		1K2	1K2	
3318	15R		15R	15R	
3319	820R		820R	820R	
3320	1K		1K	1K	
3325	100R		100R	100R	
3326	100R	1K	100R	100R	
3327	100R		100R	100R	
3328	1K	1K			
3329	100R		100R	100R	
3330	1K	1K			
3331	100R		100R	100R	
3332	1K	1K			
3333	4R7		4R7	4R7	
3334	4R7		4R7	4R7	
3335	1K		1K	1K	
3336	4R7		4R7	4R7	
3337	100R		100R	100R	
3338	1K	1K			
3339	100R		100R	100R	
3340	1K	1K			
3341	100R		100R	100R	
3342	1K	1K			
3343	100R		100R	100R	
3344	1K	1K			
3345	100R		100R	100R	
3346	1K	1K			
3347	100R		100R	100R	
3348	1K	1K			
3349	100R		100R	100R	
3350	1K	1K			
3351	100R		100R	100R	
3352	1K	1K			
3353	100R		100R	100R	
3354	1K	1K			
3355	100R		100R	100R	
3356	1K	1K			
3357	100R		100R	100R	
3358	1K	1K			
3359	100R		100R	100R	
3360	1K	1K			
3361	100R		100R	100R	
3362	1K	1K			
3363	100R		100R	100R	
3364	1K	1K			
3365	100R		100R	100R	
3366	1K	1K			
3367	100R		100R	100R	
3368	1K	1K			
3369	100R		100R	100R	
3370	1K	1K			
3371	100R		100R	100R	
3372	1K	1K			
3373	100R		100R	100R	
3374	1K	1K			
3375	100R		100R	100R	
3376	1K	1K			
3377	100R		100R	100R	
3378	1K	1K			
3379	100R		100R	100R	
3380	1K	1K			
3381	100R		100R	100R	
3382	1K	1K			
3383	100R		100R	100R	
3384	1K	1K			
3385	100R		100R	100R	
3386	1K	1K			
3387	100R		100R	100R	
3388	1K	1K			
3389	100R		100R	100R	
3390	1K	1K			
3391	100R		100R	100R	
3392	1K	1K			
3393	100R		100R	100R	
3394	1K	1K			
3395	100R		100R	100R	
3396	1K	1K			
3397	100R		100R	100R	
3398	1K	1K			
3399	100R		100R	100R	
3400	1K	1K			
3401	100R		100R	100R	
3402	1K	1K			
3403	100R		100R	100R	
3404	1K	1K			
3405	100R		100R	100R	
3406	1K	1K			
3407	100R		100R	100R	
3408	1K	1K			
3409	100R		100R	100R	
3410	1K	1K			
3411	100R		100R	100R	
3412	1K	1K			
3413	100R		100R	100R	
3414	1K	1K			
3415	100R		100R	100R	
3416	1K	1K			
3417	100R		100R	100R	
3418	1K	1K			
3419	100R		100R	100R	
3420	1K	1K			
3421	100R		100R	100R	
3422	1K	1K			
3423	100R		100R	100R	
3424	1K	1K			
3425	100R		100R	100R	
3426	1K	1K			
3427	100R		100R	100R	
3428	1K	1K			
3429	100R		100R	100R	
3430	1K	1K			
3431	100R		100R	100R	
3432	1K	1K			
3433	100R		100R	100R	
3434	1K	1K			
3435	100R		100R	100R	
3436	1K	1K			
3437	100R		100R	100R	
3438	1K	1K			
3439	100R		100R	100R	
3440	1K	1K			
3441	100R		100R	100R	
3442	1K	1K			
3443	100R		100R	100R	
3444	1K	1K			
3445	100R		100R	100R	
3446	1K	1K			
3447	100R		100R	100R	
3448	1K	1K			
3449	100R		100R	100R	
3450	1K	1K			

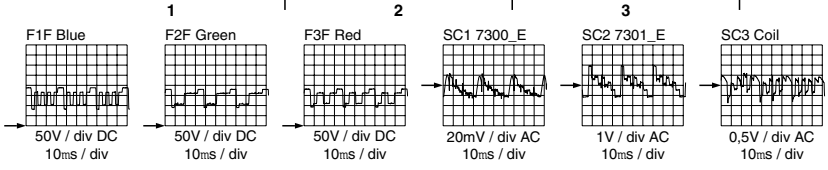

Top control

0345 A4	1704 B1	3002 A2	3703 C2	4000 A3	4004 C1	6000 B1
1701 B3	1705 B1	3003 A1	3704 C1	4001 A2	4006 C2	
1702 B3	3000 A3	3701 C3	3705 C1	4002 A2	4007 C3	
1703 B2	3001 A2	3702 C2	3999 C4	4003 A1	4008 C3	

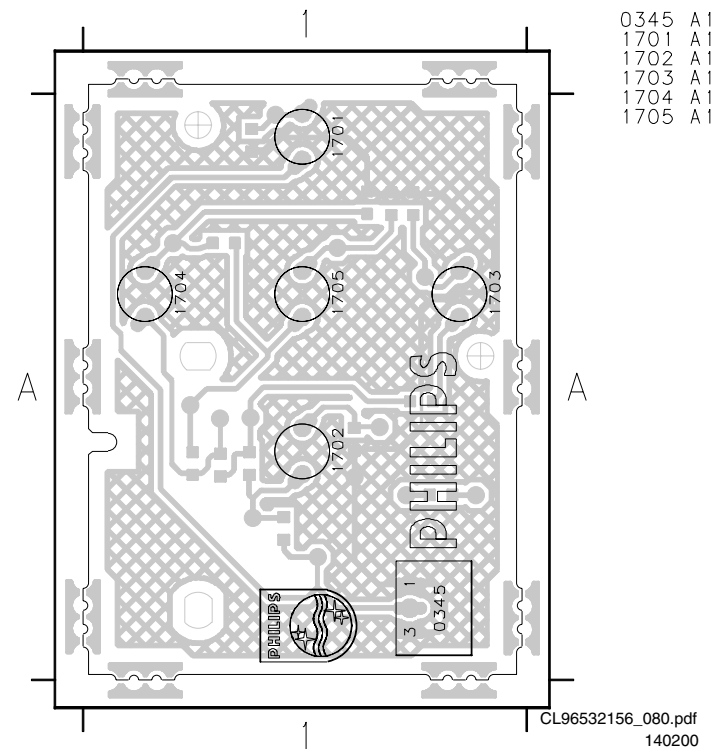
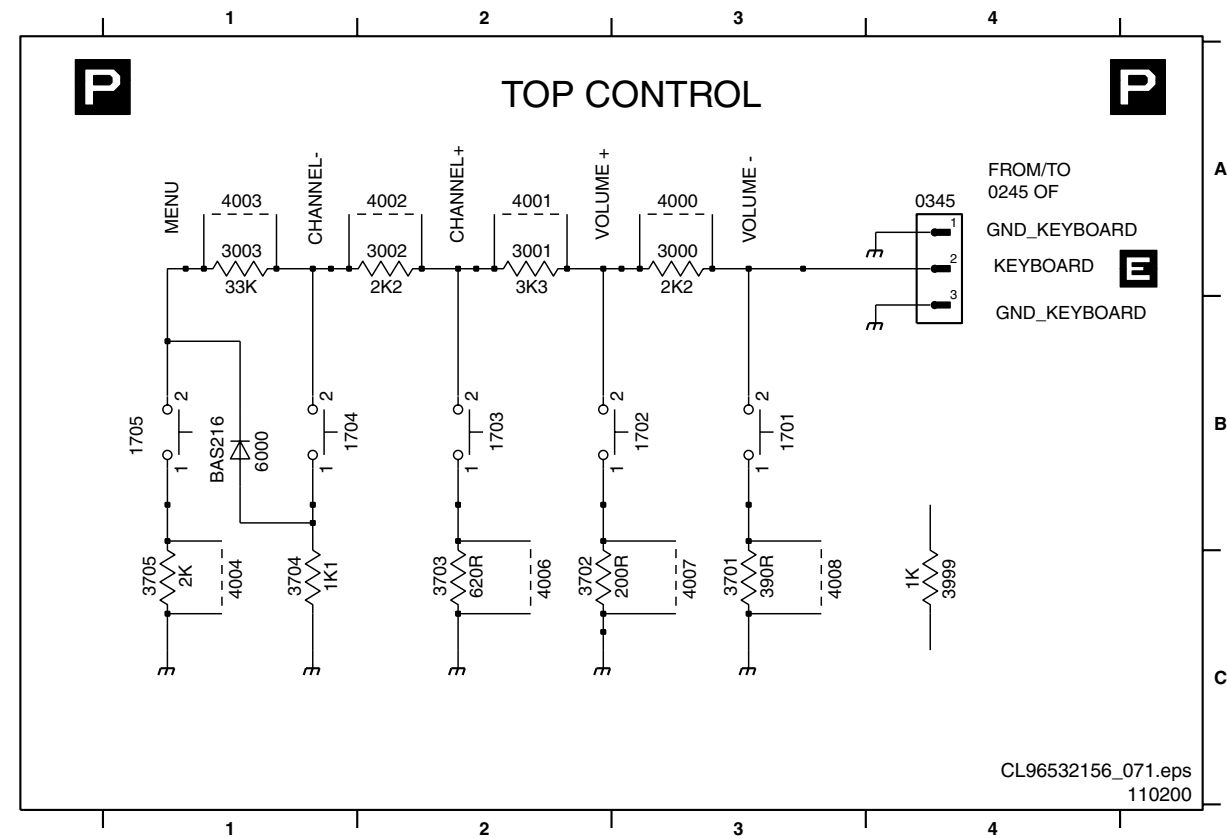

0345 A1
1701 A1
1702 A1
1703 A1
1704 A1
1705 A1

6000 A1

